

カタログの見方 guidance for catalogue

- 1 本カタログでは、**ボトル型、ジャー型、メイク用、サプリメント用、ミニサイズ・その他**の5つのカテゴリーに分けて、ご紹介しています。
- 2 本カタログでは下図のような製品ページの他、加飾方法や容器の形状を比較しやすいイメージ写真も掲載しております。商品企画の際にお役立てください。

カタログご利用上の注意事項について

- 記載製品は全て一般品です。受注生産となっておりますが、在庫している製品もございますので、ロットや在庫状況などお気軽にお問い合わせください。
- 内容物、ご使用条件などにより、経時変化を起こす場合がありますので、内容物テスト、気密テストなど、仕様テストを十分に行ってください。
- 図面寸法、内容量は多少前後する場合があります。着色内容などによって、実測値と異なる場合があります。
- ポンプ製品（エアレスを含む）をご使用の場合、内容物の粘性などによってご使用いただけない場合があります。事前に吐出テスト、使い切りテストを十分に行ってください。
- 品質向上のため、一般規格、仕様を変更する場合があります。

加飾参考例の紹介

商品開発のお手伝いをするため、加飾した容器をミニイメージ写真としてご紹介しております。

製品参考図

円柱状の容器は正面図のみ、その他の形状の場合には、正面図および天面図を記載しています(一部例外を除く)。幅1とは長辺、幅2とは短辺を意味します。

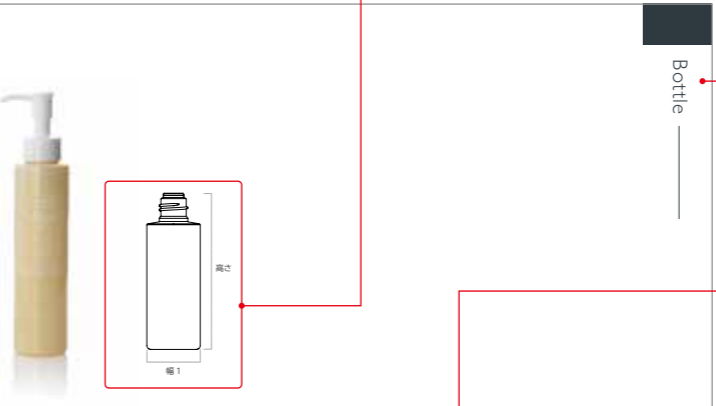

製品名	材質	成形方法	容量 (mL)	高さ (mm)	幅1 (mm)	幅2 (mm)	キャップ	中栓	ポンプ/スプレー
MILLIONφ40-50T	PET	ダイレクトロー	58.1	71.5	φ40.0	-	H100-40Wキャップ H100-35Wファンパーツキャップ H100-40ファンパーツキャップ	JL-3A JL-3B JL-3C	
MILLIONφ40-60T			69.1	80.7	φ40.0	-	L-100Lキャップ M-100Lキャップ N-100Lキャップ O-100Lキャップ		
MILLIONφ40-80T			88.0	98.2	φ40.0	-	ジョーヌ100Lキャップ AL-100Lキャップ N-100Wキャップ		
MILLIONφ40-100T			109.9	117.1	φ40.0	-	CRYSTAL-100Wキャップ ^{※3} L-100Wキャップ ^{※1} JMB-100Wキャップ		
MILLIONφ40-120T			127.5	133.2	φ40.0	-	DELTA-100Wキャップ REX-100Wキャップ		
MILLIONφ40-150T			159.8	161.0	φ40.0	-			
MILLIONφ40-180T			186.0	183.1	φ40.0	-			
MILLIONφ40-80P	PP	ダイレクトロー	89.6	101.0	φ40.0	-	H100-40ファンパーツキャップ H100-35Wファンパーツキャップ L-100Lキャップ M-100Lキャップ N-100Lキャップ O-100Lキャップ ジョーヌ100Lキャップ AL-100Lキャップ N-100Wキャップ CRYSTAL-100Wキャップ ^{※3} L-100Wキャップ ^{※1} JMB-100Wキャップ	-	
MILLIONφ40-100P			109.9	120.7	φ40.0	-	DELTA-100Wキャップ REX-100Wキャップ H100-35Wファンパーツキャップ ^{※2}		
MILLIONφ40-120P			130.4	139.3	φ40.0	-			
MILLIONφ40-150P	PET	ダイレクトロー	160.3	165.4	φ40.0	-		-	Z-500-C012 Z-500-C014 Z-700-C009 ^{※1} Z-1000-C001 ^{※1} Z-155-C110
MILLIONφ40-100A			109.8	111.5	φ40.0	-	Z-500 OVキャップ		
MILLIONφ40-150A			160.0	153.4	φ40.0	-			

※1 OVキャップはこの型と合わせ不可 ※2 MILLIONφ40 PPシリーズですが、H100-35Wファンパーツキャップは、ストッパー付きのボトルになります。 ※3 中栓L-3C対応不可

満量 容器の口部分すり切りまで水を入れた時の値。 MILLIONφ40 Series 029

製品の成形方法

各成形方法の詳細については、本カタログ211ページをご参照ください。

シリーズ名

弊社製品の呼称です。お問合せの際にはシリーズ名を使ってご連絡いただくとスムーズです。

製品の特長

各製品の特長やアピールポイントを記載しています。選定の際にご確認ください。

MILLIONφ40 Series

— ミリオンφ40 シリーズ

ミリオンシリーズの中で、最も人気のあるφ40タイプ。適合する付属品の種類も多く、デザインの可能性が広がります。PP材質のボトルは内容物の残量が一目でわかるウィンドウを付けることもできます。



お問い合わせはこちら 大阪 06-6748-5699 東京 03-5771-7789 福岡 092-738-7250 環境に配慮した容器については各担当にお問合せください。
028 MILLIONφ40 Series

製品カテゴリー

全5カテゴリー[ボトル型、ジャー型、メイク用、サプリメント用、ミニサイズ・その他]に分類しています。

適合する代表的な付属品

該当の製品に適合する代表的なキャップや付属品の情報をまとめて記載しています。詳細は巻末にある付属品のページをご確認ください。

[材質略記号 一覧]

PET = ポリエチレンテレフタレート
PE = ポリエチレン
PP = ポリプロピレン
SAN (AS) = アクリロニトリル・スチレン
ABS = アクリロニトリル・ブタジエン・スチレン
PMMA = アクリル
EVOH = エチレン・ビニルアルコール

※各材質の特性などについては本カタログ210ページをご参照ください。

LUXURY

series



■ 加飾内容 / 左から

- 1 SWITCH-30:着色+グラデーション塗装 / SWITCH-30 リフィル:着色 / SWITCH-30W キャップ / IN キャップ:着色 / OV キャップ:着色
- 2 YSJ-100A:着色+グラデーション塗装 / YSJ-80・100 OV キャップ:着色+塗装
- 3 YSJ-150A:着色+グラデーション塗装 / YSJ-120・150 OV キャップ:着色+塗装
- 4 YSJ-120A:着色+グラデーション塗装 / YSJ-120・150 OV キャップ:着色+塗装

CONCEPT

優雅で贅沢な商品づくりに

ぴったりな加飾例です。

誰にも真似ができない

絶対的な価値を表現できます。

STYLISH

series

CONCEPT

上品で洗練された
イメージづくりが可能です。
スマートでありながら、
しっかりとした存在感。
様々なシーンで活躍します。



■ 加飾内容 / 左から

- 1 COOL-30(PET):着色+塗装/COOL-30 キャップ:着色+塗装
- 2 JMB-100A:着色+塗装/JOV-N-Mキャップ:着色+塗装
- 3 JMB-30A:着色+塗装/JOV-N-Sキャップ:着色+塗装
- 4 JMB-80A:着色+塗装/JOV-N-Mキャップ:着色+塗装

STANDARD

series

CONCEPT

シンプルだからこそ光るセンス。

クリアでベーシックな商品展開に最適です。

色々なニーズにもお応えできます。

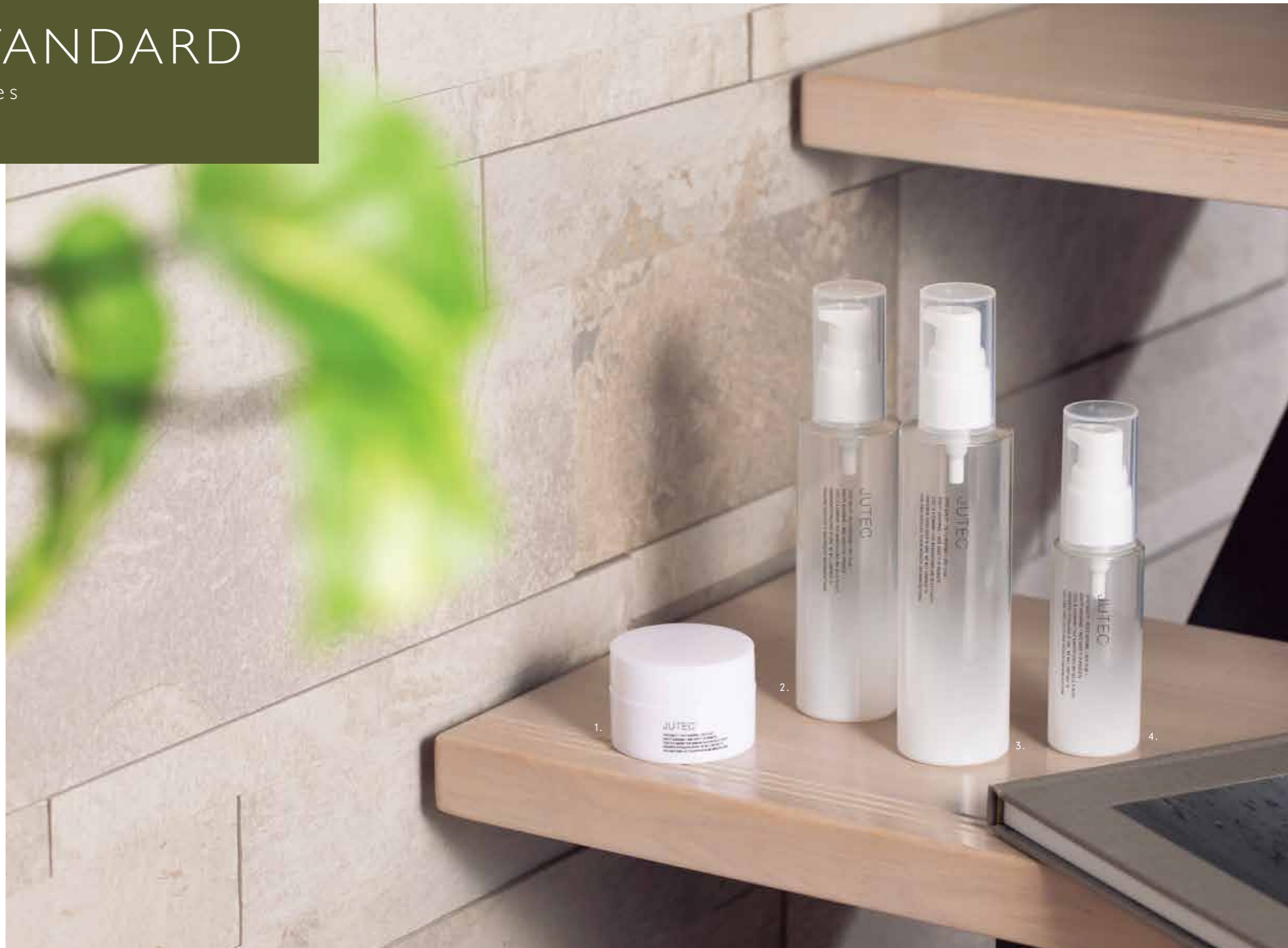

■ 加飾内容 / 左から

- 1 | COOL-30: 着色 / COOL-30 キャップ: 着色
- 2 | JMBII-100A: 透明+グラデーション塗装
- 3 | JMBII-120A: 透明+グラデーション塗装
- 4 | JMBII-50A: 透明+グラデーション塗装

- 002 ご挨拶
- 006 カタログの見方
- 008 加飾方法のご紹介
- 016 INDEX 製品名から探す
- 018 INDEX 容量・材質から探す
- 025 チューブ レンクス表

Bottle

- | | |
|---------------------------------------|-------------------------------|
| 027 MILLIONφ35 / ミリオン | 084 JIB-O |
| 028 MILLIONφ40 / ミリオン | 085 NEFLE・JRT / ネーフル・JRT |
| 030 MILLIONφ45・φ47・φ52 / ミリオン | 086 JELLA / ジェラ |
| 032 MILLIONφ55・φ60・φ65・φ70・φ72 / ミリオン | 088 JELLA PUMP / ジェラ |
| 034 SWITCH / スイッチ | 089 UNIT / ユニット |
| 035 JMB | 090 UNIT PUMP / ユニット |
| 038 JMB II | 092 FLEUVE / フループ |
| 040 JMB II (SP□) | 094 REX / レックス |
| 041 JIB-R | 096 DELTA / デルタ |
| 042 JMB III | 098 BOUGIE / ブジー |
| 044 LEGACY / レガシー | 100 JADE / ジェイド |
| 046 YSJ | 102 JM-H |
| 048 BOTTOM / ボトム | 103 JM-C |
| 050 JUNO / ジュノ | 104 SAVON / サボン |
| 052 SHIKAN / シカン | 106 JSH・CAMELIA / JSH・カメリア |
| 054 STRIPE / ストライプ | 108 ECOLE・OSCAR / エコール・オスカル |
| 056 CRYSTAL / クリスタル | 109 CITORON・NOBLE / シトロン・ノーブル |
| 058 CRYSTAL II / クリスタル | 110 MAGIE・TWIST / マギー・ツイスト |
| 059 J-PET / ジェイペット | 111 AIRLESS / エアレスNo.1 |
| 060 ARCH / アーチ | 112 AIRLESS / エアレスNo.2 |
| 064 DROP / ドロップ | 114 HOLE CAP / ホールキャップ |
| 068 DROP II / ドロップ | 115 CRYSTAL CAP / クリスタル |
| 069 DROP PE / ドロップ | 116 Z-200 SPUIT / Z-200スポイト |
| 070 DROP FOAMER / ドロップ | 118 QUANTAM R / クァンタム |
| 071 MACARON / マカロン | 119 QUANTAM JP / クァンタム |
| 072 COFFRET / コフレ | 120 エムボトル |
| 074 COFFRET II / コフレ | 122 ヒップボトル・ラインボトル |
| 076 COFFRET III / コフレ | |
| 078 JECICA / ジェシカ | |
| 080 JECICA II / ジェシカ | |
| 081 SQB | |
| 082 SEED / シード | |

Jar

- 125 OVER / オーバー
- 126 THIN / シン
- 127 THIN (PET) / シン
- 128 COOL / クール
- 130 COOL (PET) / クール
- 132 LEGACY / レガシー
- 133 SWITCH / スイッチ
- 134 JUJUBE JR / ジュジュビ
- 136 JUJUBE ST / ジュジュビ
- 138 JOSE / ジョゼ
- 140 MACARON / マカロン
- 142 POT / ポット
- 143 JOC
- 144 CUBIC / キュービック
- 146 SQUARE / スクエア
- 147 REX / レックス
- 148 DELTA / デルタ
- 150 STRIPE・DROP・CRYSTAL・REX (PET)・DELTA (PET) / ストライプ・ドロップ・クリスタル・レックス・デルタ
- 152 UNIC / ユニック
- 154 JUAN / ジュアン
- 156 BUCKET / バケツ
- 158 NANKO / ナンコー
- 159 CUP・SPATULA / カップ・スパチュラ

Make

- 161 JCP-R-1
- 162 FD (SEED・COFFRET) / シード・コフレ
- 163 JF
- 164 POWDER / パウダー
- 165 STRIPE-POWDER / ストライプ
- 166 CRYSTAL-POWDER / クリスタル
- 167 JOSE-POWDER / ジョゼ
- 168 TUBE CAP / チューブキャップ
- 170 TUBE / チューブNo.1
- 172 TUBE / チューブNo.2
- 174 TUBE / チューブNo.3
- 176 TUBE / チューブNo.4

Supplement

- 179 CONFI / コンフィ
- 180 MEDIC / メディック
- 182 SUPPLEMENT CAP / サプリメントキャップ
- 184 SUP / サップ
- 185 FURU FURU・SHAKER / フルフル・シェイカー
- 186 MEDI CASE・PILL CASE・KEITAI CASE / メディケース・ピルケース・ケイタイケース

Mini size & Others

- 189 PUCHI CREAM / プチクリーム
- 190 NAIL CREAM / ネイルクリーム
- 192 PICO / ピコ
- 194 PUCHI / プチ
- 196 MAIL / メール
- 198 CANDLE / キャンドル
- 200 DUET / デュエット
- 201 POUCH / ポーチ
- 202 CASE / ケース
- 203 SOAP TRAY / ソープトレイ

付属品

- 204 BOTTLE CAP / ボトルキャップ
- 206 BOTTLE OV CAP / ボトル オーバー キャップ
- 207 CREAM CAP・OTHER CAP / クリームキャップ・その他キャップ
- 208 PUMP / ポンプ
- 209 INNER PLUG / 中栓

- 210 材質について
- 211 成形方法について
- 212 会社概要
- 213 MAP・ショールームについて

Bottle

for lotion, emulsion, cleansing oil,
essence, shampoo,
conditioner and more...

ローションやシャンプーなど液状の内容物を入れるための容器を集めました。中身や用途に応じて、豊富なかたちやサイズの中から、ご要望にぴったりのボトルをお選びいただくことができます。ベーシックな円柱状のものから、四角いかたちや個性的なデザインのものまで。キャップを付けたり、ポンプやスプレーにしたり様々なパーツを選択していくことでイメージ通りの商品づくりが可能です。

MILLION ϕ 35 Series— ミリオン ϕ 35シリーズ

シンプルな円柱状のミリオンシリーズの中でも、最もスリムな ϕ 35タイプ。
ボトルと同径の2パーツキャップも付けることができ、すっきりとした印象になります。



MILLION ϕ 35-30T MILLION ϕ 35-40T MILLION ϕ 35-50T MILLION ϕ 35-60T MILLION ϕ 35-80T MILLION ϕ 35-100T MILLION ϕ 35-120T



キャップ 一覧は P204 へ



H100-35Wキャップ [SAN,PP] H100-35ワンパーツキャップ [PP] L-100Lキャップ [SAN,PP] M-100Lキャップ [SAN,PP] N-100Lキャップ [SAN,PP] O-100Lキャップ [SAN,PP] ジョーヌ100Lキャップ [PP] AL-100Lキャップ [AL]

中栓 一覧は P209 へ



JL-3A(ϕ 3)
JL-3B(ϕ 7.5)
JL-3C(ϕ 5)
[PE]

製品名	材質	成形方法	満量 (mL)	高さ (mm)	幅1 (mm)	幅2 (mm)	キャップ	中栓
MILLION ϕ 35-30T	PET	ダイレクトブロー	36.2	59.7	ϕ 35.5	-	H100-35Wキャップ H100-35ワンパーツキャップ L-100Lキャップ M-100Lキャップ N-100Lキャップ O-100Lキャップ ジョーヌ100Lキャップ AL-100Lキャップ	JL-3A JL-3B JL-3C
MILLION ϕ 35-40T			45.0	70.6	ϕ 35.5	-		
MILLION ϕ 35-50T			54.5	81.9	ϕ 35.5	-		
MILLION ϕ 35-60T			65.2	92.8	ϕ 35.5	-		
MILLION ϕ 35-80T			84.0	115.1	ϕ 35.5	-		
MILLION ϕ 35-100T			105.5	137.1	ϕ 35.5	-		
MILLION ϕ 35-120T			125.1	161.7	ϕ 35.5	-		

お問い合わせはこちら ▶ 大阪 06-6748-5699 東京 03-5771-7789 福岡 092-738-7250 環境に配慮した容器については各担当にお問合せください。

MILLION φ40 Series

— ミリオンφ40 シリーズ

ミリオンシリーズの中で、最も人気のあるφ40タイプ。適合する付属品の種類も多く、デザインの可能性が広がります。PP材質のボトルは内容物の残量が一目でわかるウィンドウを付けることもできます。



MILLION φ40-50T MILLION φ40-60T MILLION φ40-80T MILLION φ40-100T MILLION φ40-120T MILLION φ40-150T MILLION φ40-180T



MILLION φ40-80P MILLION φ40-100P MILLION φ40-120P MILLION φ40-150P MILLION φ40-100A MILLION φ40-150A



キャップ 一覧はP204へ



H100-40Wキャップ [SAN,PP] H100-35フンパーツキャップ [PP] H100-40フンパーツキャップ [PP] L-100Lキャップ [SAN,PP] M-100Lキャップ [SAN,PP] N-100Lキャップ [SAN,PP] O-100Lキャップ [SAN,PP] ジョーヌ100Lキャップ [PP] AL-100Lキャップ [AL] N-100Wキャップ [SAN,PP]



CRYSTAL-100Wキャップ [SAN,PP] L-100Wキャップ [SAN,PP] JMB-100Wキャップ [PP,PP] DELTA-100Wキャップ [PP,PP] REX-100Wキャップ [PP,PP] H100-35Wヒンジキャップ [PP] Z-500 OVキャップ [PP]

中栓 一覧はP209へ

バージシール加工可能



JL-3A(φ3) JL-3B(φ7.5) JL-3C(φ5) [PE]

ポンプ 一覧はP208へ



Z-500-C012 [PP,PE] Z-500-C014 [PP,PE] Z-700-C009 [PP,PE] Z-1000-C001 [PP,PE]

スプレー 一覧はP208へ



Z-155-C110 [PP,PE]

製品名	材質	成形方法	容量 (mL)	高さ (mm)	幅1 (mm)	幅2 (mm)	キャップ	中栓	ポンプ・スプレー
MILLION φ40-50T	PET	ダイレクトブロー	58.1	71.5	φ40.0	-	H100-40Wキャップ H100-35フンパーツキャップ H100-40フンパーツキャップ L-100Lキャップ M-100Lキャップ N-100Lキャップ O-100Lキャップ ジョーヌ100Lキャップ AL-100Lキャップ N-100Wキャップ CRYSTAL-100Wキャップ ^{※3} L-100Wキャップ ^{※3}	JL-3A JL-3B JL-3C	-
MILLION φ40-60T			69.1	80.7	φ40.0	-			
MILLION φ40-80T			88.0	98.2	φ40.0	-			
MILLION φ40-100T			109.9	117.1	φ40.0	-			
MILLION φ40-120T			127.5	133.2	φ40.0	-			
MILLION φ40-150T			159.8	161.0	φ40.0	-			
MILLION φ40-180T			186.0	183.1	φ40.0	-			
MILLION φ40-80P	PP	ダイレクトブロー	89.6	101.0	φ40.0	-	H100-40フンパーツキャップ H100-40Wキャップ H100-35フンパーツキャップ L-100Lキャップ M-100Lキャップ N-100Lキャップ O-100Lキャップ ジョーヌ100Lキャップ AL-100Lキャップ N-100Wキャップ CRYSTAL-100Wキャップ ^{※3} L-100Wキャップ ^{※3}	-	-
MILLION φ40-100P			109.9	120.7	φ40.0	-			
MILLION φ40-120P			130.4	139.3	φ40.0	-			
MILLION φ40-150P			160.3	165.4	φ40.0	-			
MILLION φ40-100A	PET	ダイレクトブロー	109.8	111.5	φ40.0	-	Z-500 OVキャップ	-	Z-500-C012 Z-500-C014 Z-700-C009 ^{※1} Z-1000-C001 ^{※1} Z-155-C110
MILLION φ40-150A			160.0	153.4	φ40.0	-			

※1 OVキャップとの組み合わせ不可 ※2 MILLION φ40 PPシリーズですが、H100-35Wヒンジキャップが付く際は、ストッパー付きのボトルになります。 ※3 中栓JL-3C対応不可

MILLIONφ45・φ47・φ52 Series

— ミリオンφ45・φ47・φ52 シリーズ

ミリオンシリーズの中で、径が太く安定感のあるタイプの容器です。



MILLIONφ45-80T MILLIONφ45-100T MILLIONφ45-120T MILLIONφ45-150T MILLIONφ45-180T MILLIONφ45-200T



MILLIONφ45-150A MILLIONφ45-200A MILLIONφ47-150A MILLIONφ47-200A (OV無し仕様) MILLIONφ47-200A MILLIONφ52-200A



キャップ 一覧はP204へ



H100-45Wキャップ [SAN,PP] Z-500 OVキャップ [PP]

中栓 一覧はP209へ



JL-3A(φ3) JL-3B(φ7.5) JL-3C(φ5) [PE]

ポンプ 一覧はP208へ



Z-500-C012 [PP,PE] Z-500-C014 [PP,PE] Z-700-C009 [PP,PE] Z-1000-C001 [PP,PE] MIL-28Z [PP,PE]

スプレー 一覧はP208へ



Z-155-C110 [PP,PE]

製品名	材質	成形方法	満量 (mL)	高さ (mm)	幅1 (mm)	幅2 (mm)	キャップ	中栓	ポンプ・スプレー
MILLIONφ45-80T	PET	フットレインター	88.0	82.4	φ45.5	-	H100-45Wキャップ	JL-3A JL-3B JL-3C	-
MILLIONφ45-100T			109.0	96.4	φ45.5	-			
MILLIONφ45-120T			129.0	109.9	φ45.5	-			
MILLIONφ45-150T			159.0	129.9	φ45.5	-			
MILLIONφ45-180T			190.0	150.4	φ45.5	-			
MILLIONφ45-200T			208.2	163.9	φ45.5	-			
MILLIONφ45-150A			161.5	125.3	φ45.5	-	Z-500 OVキャップ	-	Z-500-C012 Z-500-C014 Z-700-C009 ^{*1} Z-1000-C001 ^{*1} Z-155-C110 MIL-28Z (Z-700) ^{*1}
MILLIONφ45-200A			220.0	167.3	φ45.5	-			
MILLIONφ47-150A			167.0	118.4	φ47.3	-			Z-500-C012 Z-500-C014 Z-700-C009 ^{*1} Z-1000-C001 ^{*1} Z-155-C1101
MILLIONφ47-200A (OV無し仕様)			222.5	156.5	φ47.3	-			Z-700-C009 Z-1000-C001
MILLIONφ47-200A			218.0	157.2	φ47.2	-			47φOV[SAN]
MILLIONφ52-200A			219.0	126.5	φ52.0	-	Z-500 OVキャップ	-	Z-500-C012 Z-500-C014 Z-700-C009 ^{*1} Z-1000-C001 ^{*1} Z-155-C110

*1 OVキャップとの組み合わせ不可

MILLION φ55・φ60・φ65・φ70・φ72 Series

— ミリオンφ55・φ60・φ65・φ70・φ72シリーズ

ミリオンシリーズの中で、径が太く安定感のあるタイプの容器です。
容量の多い化粧水やクレンジング等にもおすすめです。



MILLION φ55-150A MILLION φ55-300T (Z-500□) MILLION φ55-300T MILLION φ55-300E MILLION φ60-200A MILLION φ60-300A



MILLION φ65-300A MILLION φ70-400A MILLION φ72-500A MILLION φ70-400E MILLION φ72-500E



キャップ 一覧はP204へ



ジョーヌ100Lキャップ [PP] H100-35フンパーツキャップ [PP] H100-40フンパーツキャップ [PP] H100-40Wキャップ [SAN,PP] L-100Lキャップ [SAN,PP] M-100Lキャップ [SAN,PP] N-100Lキャップ [SAN,PP] O-100Lキャップ [SAN,PP] AL-100Lキャップ [AL]

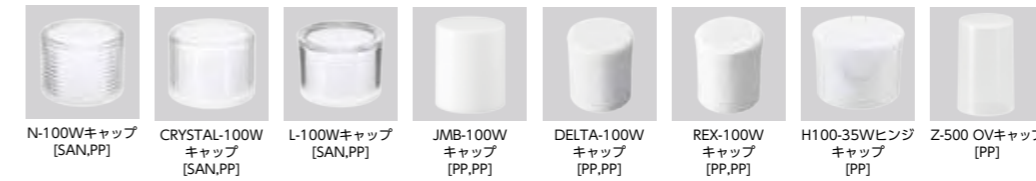

N-100Wキャップ [SAN,PP] CRYSTAL-100Wキャップ [SAN,PP] L-100Wキャップ [SAN,PP] JMB-100Wキャップ [PP,PP] DELTA-100Wキャップ [PP,PP] REX-100Wキャップ [PP,PP] H100-35Wヒンジキャップ [PP] Z-500 OVキャップ [PP]

中栓 一覧はP209へ



JL-3A(φ3) JL-3B(φ7.5) JL-3C(φ5) [PE]

ポンプ 一覧はP208へ



Z-500-C012 [PP,PE] Z-500-C014 [PP,PE] Z-700-C009 [PP,PE] Z-1000-C001 [PP,PE] Z-3000-C174 [PP,PE]

スプレー 一覧はP208へ



Z-155-C110 [PP,PE]

製品名	材質	成形方法	満量 (mL)	高さ (mm)	幅1 (mm)	幅2 (mm)	キャップ	中栓	ポンプ・スプレー		
MILLION φ55-150A	PET	ダイレクトフロー	167.0	88.2	φ56.0	-	Z-500 OVキャップ	-	Z-500-C012 Z-500-C014 Z-700-C009*1 Z-1000-C001*1 Z-155-C110		
MILLION φ55-300T (Z-500□)			320.0	153.9	φ56.0	-					
MILLION φ55-300T			320.0	162.2	φ56.0	-	ジョーヌ100Lキャップ H100-35フンパーツキャップ H100-40フンパーツキャップ H100-40Wキャップ L-100Lキャップ M-100Lキャップ N-100Lキャップ O-100Lキャップ AL-100Lキャップ N-100Wキャップ CRYSTAL-100Wキャップ*2 L-100Wキャップ*2 JMB-100Wキャップ DELTA-100Wキャップ REX-100Wキャップ	JL-3A JL-3B JL-3C			
MILLION φ55-300E			PE	318.2	165.8	φ56.0	-	H100-35Wヒンジキャップ		-	
MILLION φ60-200A			PET	218.5	95.6	φ61.0	-	Z-500 OVキャップ		-	
MILLION φ60-300A				321.0	136.0	φ61.0	-				
MILLION φ65-300A				340.0	125.5	φ65.0	-				
MILLION φ70-400A			PE	ダイレクトフロー	450.0	147.1	φ68.2	-		-	-
MILLION φ72-500A					554.0	160.0	φ71.9	-			
MILLION φ70-400E					477.5	149.6	φ69.5	-			
MILLION φ72-500E	563.0	160.3			φ72.5	-					
								Z-3000-C174			

*1 OVキャップとの組み合わせ不可 *2 中栓 JL-3C 対応不可

SWITCH Series

— スイッチシリーズ

リフィルタイプの容器です。
幅広いデザイン展開が可能となっています。



SWITCH-30A

SWITCH-40A

SWITCH-50A

SWITCH-60A

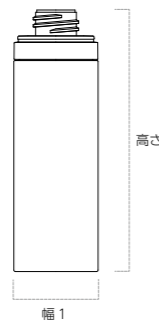

キャップ 一覧はP206へ



JOV-N-Mキャップ
JOV-N-Lキャップ [PET]
JOV-T-Mキャップ
JOV-T-Lキャップ [PET]
JOV-C-Mキャップ
JOV-C-Lキャップ [PET]
JOV-D-Mキャップ
JOV-D-Lキャップ [PET]



JOV-R-Mキャップ
JOV-R-Lキャップ [PET]
JOV-W-Mキャップ
JOV-W-Lキャップ [PET]
JOV-O-Mキャップ(PP)
JOV-N(B)-Mキャップ(PP)
JOV-N(B)-Lキャップ(PP)
[N(B)は外観シボ仕様]

ポンプ 一覧はP208へ



Z-200-C024 [PP,PE]
Z-200-C126 [PP,PE]

スプレー 一覧はP208へ



Z-75-C094 [PP,PE]
Z-155-C094 [PP,PE]

製品名	材質	成形方法	満量 (mL)	高さ (mm)	幅1 (mm)	幅2 (mm)	アウター容器	肩パーツ	リフィル	リフィル用キャップ	キャップ	ポンプ・スプレー
SWITCH-30A	アウター: PET	リフィル: PP	41.0	117.1	φ37.5	-	SWITCH-Mアウター容器 [PET]	SWITCH-M肩パーツ [PP]	SWITCH-30Aリフィル [PP]	Z-200□用キャップ [PP]	JOV-N-Mキャップ JOV-T-Mキャップ JOV-C-Mキャップ JOV-D-Mキャップ JOV-R-Mキャップ JOV-W-Mキャップ	Z-200-C024 [PP,PE] Z-200-C126 [PP,PE] Z-75-C094 [PP,PE] Z-155-C094 [PP,PE]
SWITCH-40A	アウター: PET	リフィル: PP	51.0	117.1	φ37.5	-	SWITCH-Mアウター容器 [PET]	SWITCH-M肩パーツ [PP]	SWITCH-40Aリフィル [PP]		JOV-N-Mキャップ(PP) JOV-N(B)-Mキャップ(PP) JOV-N(B)-Lキャップ(PP)	
SWITCH-50A	アウター: PET	リフィル: PP	61.5	131.2	φ41.7	-	SWITCH-Lアウター容器 [PET]	SWITCH-L肩パーツ [PP]	SWITCH-50Aリフィル [PP]		JOV-N-Lキャップ JOV-T-Lキャップ JOV-C-Lキャップ	
SWITCH-60A	アウター: PET	リフィル: PP	71.5	131.2	φ41.7	-	SWITCH-Lアウター容器 [PET]	SWITCH-L肩パーツ [PP]	SWITCH-60Aリフィル [PP]		JOV-R-Lキャップ JOV-W-Lキャップ	

JMB Series

— ジェイエムビーシリーズ

キャップとボトルが面一のシンプルな円柱形状のシリーズ。
豊富なサイズ展開と、組み合わせ可能なキャップが多いのが魅力です。



JMB-30T

JMB-30(S)A

JMB-40(S)A

JMB-10A

JMB-20A

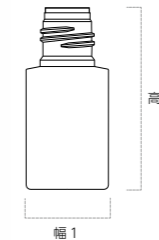

キャップ 一覧はP204へ



ジョーヌ100Lキャップ [PP]
L-100Lキャップ [SAN,PP]
M-100Lキャップ [SAN,PP]
N-100Lキャップ [SAN,PP]
O-100Lキャップ [SAN,PP]



Z-100 OVキャップ [PP]
Z-200 OVキャップ [PP]

中栓 一覧はP209へ



JL-3A(φ3)
JL-3B(φ7.5)
JL-3C(φ5) [PE]

ポンプ 一覧はP208へ



Z-100-101 [PP,PE]
Z-200-C024 [PP,PE]
Z-200-C126 [PP,PE]

スプレー 一覧はP208へ



Z-75-C094 [PP,PE]
Z-155-C094 [PP,PE]

製品名	材質	成形方法	満量 (mL)	高さ (mm)	幅1 (mm)	幅2 (mm)	キャップ	中栓	ポンプ・スプレー
JMB-30T	PET	ダイレクトブロー	36.5	70.2	φ32.0	-	ジョーヌ100Lキャップ L-100Lキャップ M-100Lキャップ N-100Lキャップ O-100Lキャップ	JL-3A JL-3B JL-3C	-
JMB-30(S)A			38.0	98.6	φ25.4	-	Z-100 OVキャップ Z-100 OVキャップ(PET)	-	Z-100-101
JMB-40(S)A			49.2	109.5	φ27.5	-	Z-200 OVキャップ	-	Z-200-C024 Z-200-C126 Z-75-C094 Z-155-C094
JMB-10A			14.5	45.4	φ25.4	-	Z-100 OVキャップ	-	Z-100-101
JMB-20A			24.5	67.4	φ25.4	-	Z-100 OVキャップ Z-100 OVキャップ(PET)	-	Z-100-101

JMB Series

— ジェイエムビーシリーズ

キャップとボトルが面一のシンプルな形状のシリーズ。
豊富なサイズ展開と、組み合わせ多様なキャップの種類が魅力です。



JMB-30A

JMB-40A

JMB-50A

JMB-60A

JMB-80A



JMB-100A

JMB-120A

JMB-150A

JMB-150P

JMB-200A



キャップ ー 一覧はP206へ



JOV-N-Sキャップ JOV-T-Sキャップ JOV-C-Sキャップ JOV-D-Sキャップ JOV-R-Sキャップ JOV-W-Sキャップ JOV-O-Sキャップ(PP) JOV-N(S)キャップ(PP)
 JOV-N-Mキャップ JOV-T-Mキャップ JOV-C-Mキャップ JOV-D-Mキャップ JOV-R-Mキャップ JOV-W-Mキャップ JOV-O-Mキャップ(PP) JOV-N(M)キャップ(PP)
 JOV-N-Lキャップ JOV-T-Lキャップ JOV-C-Lキャップ JOV-D-Lキャップ JOV-R-Lキャップ JOV-W-Lキャップ JOV-N(B)-Sキャップ(PP) JOV-N(B)-Mキャップ(PP)
 [PET] [PET] [PET] [PET] [PET] [PET] [PP,PE] [N(B)は外観シボ仕様]

ポンプ ー 一覧はP208へ



Z-200-C024 [PP,PE] Z-200-C126 [PP,PE] Z-500-C012 [PP,PE] Z-500-C014 [PP,PE]

スプレー ー 一覧はP208へ



Z-75-C094 [PP,PE] Z-155-C094 [PP,PE] Z-155-C110 [PP,PE]

製品名	材質	成形方法	容量 (mL)	高さ (mm)	幅1 (mm)	幅2 (mm)	キャップ	中栓	ポンプ・スプレー
JMB-30A	PET	ダイレクトブロー	36.0	64.5	φ32.0	-	JOV-N-Sキャップ JOV-T-Sキャップ JOV-C-Sキャップ JOV-D-Sキャップ JOV-R-Sキャップ JOV-W-Sキャップ JOV-O-Sキャップ(PP) JOV-N-Sキャップ(PP) JOV-N(B)-Sキャップ(PP)	-	Z-200-C024 Z-200-C126 Z-75-C094 Z-155-C094
JMB-40A			49.7	83.5	φ32.0	-			
JMB-50A			57.0	93.8	φ32.0	-			
JMB-60A			70.0	111.5	φ32.0	-			
JMB-80A(Z-200□)			91.1	110.1	φ37.0	-			
JMB-100A(Z-200□)			111.5	130.6	φ37.0	-	JOV-N-Mキャップ JOV-T-Mキャップ JOV-C-Mキャップ JOV-D-Mキャップ JOV-R-Mキャップ JOV-W-Mキャップ JOV-O-Mキャップ(PP) JOV-N-Mキャップ(PP) JOV-N(B)-Mキャップ(PP)		
JMB-120A(Z-200□)			133.0	152.6	φ37.0	-			
JMB-80A(Z-500□)			92.9	109.5	φ37.0	-			
JMB-100A(Z-500□)			112.5	130.0	φ37.0	-			
JMB-120A(Z-500□)			134.5	152.0	φ37.0	-			
JMB-150A			169.5	156.0	φ41.0	-	JOV-N-Lキャップ JOV-T-Lキャップ JOV-C-Lキャップ JOV-D-Lキャップ JOV-R-Lキャップ JOV-W-Lキャップ		
JMB-150P			PP	172.0	159.8	φ41.0			-
JMB-200A	PET	222.0	182.0	φ43.0	-	JOV-N-LLキャップ JOV-T-LLキャップ JOV-C-LLキャップ JOV-W-LLキャップ			

JMBII Series

— ジェイエムビー 2 シリーズ

シンプルな円柱形状のシリーズ。
様々な商品におすすめです。



JMB II -30A

JMB II -50A

JMB II -60A

JMB II -80A



JMB II -100A

JMB II -120A

JMB II -150A



高さ

幅1

キャップ 一覧はP206へ



Z-200 OVキャップ
Z-500 OVキャップ
[PP]

ポンプ 一覧はP208へ

Z-200-C024
[PP,PE]Z-200-C126
[PP,PE]Z-500-C012
[PP,PE]Z-500-C014
[PP,PE]Z-700-C009
[PP,PE]Z-1000-C001
[PP,PE]

スプレー 一覧はP208へ

Z-75-C094
[PP,PE]Z-155-C094
[PP,PE]Z-155-C110
[PP,PE]

製品名	材質	成形方法	満量 (mL)	高さ (mm)	幅1 (mm)	幅2 (mm)	キャップ	ポンプ・スプレー
JMB II -30A	PET	ダイレクトブロー	38.5	70.0	φ31.5	-	Z-200 OVキャップ	Z-200-C024 Z-200-C126 Z-75-C094 Z-155-C094
JMB II -50A			59.0	92.0	φ33.0	-		
JMB II -60A			69.0	105.0	φ33.0	-		
JMB II -80A(Z-200□)			91.5	113.1	φ36.5	-		
JMB II -100A(Z-200□)			112.0	126.1	φ38.0	-	Z-500 OVキャップ	Z-500-C012 Z-500-C014 Z-700-C009 ^{*1} Z-1000-C001 ^{*1} Z-155-C110
JMB II -120A(Z-200□)			136.0	136.1	φ40.0	-		
JMB II -80A(Z-500□)			93.0	112.0	φ36.5	-		
JMB II -100A(Z-500□)			113.5	125.0	φ38.0	-		
JMB II -120A(Z-500□)			137.5	135.0	φ40.0	-		
JMB II -150A			170.0	147.0	φ42.5	-		

※1 OVキャップとの組み合わせ不可

JMB II (SP □) Series

— ジェイエムビー 2 (エスピークチ) シリーズ

シンプルな円柱形状の中栓仕様シリーズ。
中栓はスプリングタイプの仕様となりますので、様々な商品におすすめです。



JMB II -80A(SP□)

JMB II -100A(SP□)

JMB II -120A(SP□)

JMB II -150A(SP□)



キャップ 一覧はP205へ

SP-L Wキャップ
[PP,PP]

中栓 一覧はP209へ

SP-(M/L)
スプリング中栓
[PE,PE]

製品名	材質	成形方法	満量 (mL)	高さ (mm)	幅 1 (mm)	幅 2 (mm)	キャップ	中栓
JMB II -80A(SP□)	PET	ダイレクトブロー	93.5	115.8	φ36.5	-	SP-L Wキャップ	SP-(M/L) スプリング中栓
JMB II -100A(SP□)			115.0	128.9	φ38.0	-		
JMB II -120A(SP□)			139.0	139.0	φ40.0	-		
JMB II -150A(SP□)			172.0	151.3	φ42.5	-		

※ 5mL~20mLについては、P.192~P.193 PICO シリーズにてスプリング中栓仕様のご用意があります。

お問い合わせはこちら 大阪 06-6748-5699 東京 03-5771-7789 福岡 092-738-7250 環境に配慮した容器については各担当にお問合せください。

JIB-R Series

— ジェイアイビー・アールシリーズ

インジェクションブローによる肩嵌合仕様のスリムで背の高い円柱ボトルです。
耐内容物性にも優れたシンプルながらもスタイリッシュな印象のシリーズです。



JIB-R-120A

JIB-R-150A

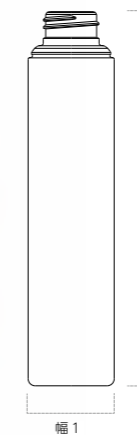

キャップ 一覧はP206へ

JOV-N-Mキャップ
JOV-N-Lキャップ
[PET]JOV-T-Mキャップ
JOV-T-Lキャップ
[PET]JOV-C-Mキャップ
JOV-C-Lキャップ
[PET]JOV-D-Mキャップ
JOV-D-Lキャップ
[PET]JOV-R-Mキャップ
JOV-R-Lキャップ
[PET]JOV-W-Mキャップ
JOV-W-Lキャップ
[PET]

JOV-O-Mキャップ(PP)

JOV-N-Mキャップ(PP)
JOV-N(B)-Mキャップ(PP)
[N(B)は外観シボ仕様]

ポンプ 一覧はP208へ

Z-500-C012
[PP,PE]Z-500-C014
[PP,PE]

スプレー 一覧はP208へ

Z-155-C110
[PP,PE]

製品名	材質	成形方法	満量 (mL)	高さ (mm)	幅 1 (mm)	幅 2 (mm)	キャップ	ポンプ・スプレー
JIB-R-120A	PET	インジェクションブロー	135.0	160.9	φ37.0	-	JOV-N-Mキャップ JOV-T-Mキャップ JOV-C-Mキャップ JOV-D-Mキャップ JOV-R-Mキャップ JOV-W-Mキャップ JOV-O-Mキャップ(PP) JOV-N-Mキャップ(PP) JOV-N(B)-Mキャップ(PP)	Z-500-C012 Z-500-C014 Z-155-C110
JIB-R-150A			166.5	158.8	φ41.0	-	JOV-N-Lキャップ JOV-T-Lキャップ JOV-C-Lキャップ JOV-D-Lキャップ JOV-R-Lキャップ JOV-W-Lキャップ	

※一部寸法、仕様など変更する場合がありますのでご了承ください。

JMBⅢ Series

— ジェイエムビー3シリーズ

JMBシリーズの中で、径が太く安定感のあるタイプの容器です。
様々な商品におすすめです。



JMBⅢ-30A

JMBⅢ-50A

JMBⅢ-80A



JMBⅢ-100A

JMBⅢ-120A

JMBⅢ-150A

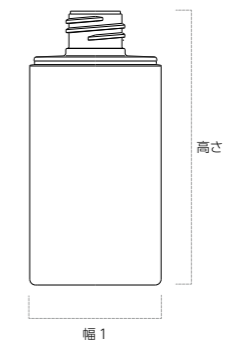

キャップ 一覧はP206へ



ポンプ 一覧はP208へ



スプレー 一覧はP208へ



製品名	材質	成形方法	満量 (mL)	高さ (mm)	幅1 (mm)	幅2 (mm)	キャップ	ポンプ・スプレー
JMBⅢ-30A	PET	ダイレクトブロー	38.0	54.8	φ37.0	-	JOV-N-Mキャップ JOV-T-Mキャップ JOV-C-Mキャップ JOV-D-Mキャップ JOV-R-Mキャップ JOV-W-Mキャップ JOV-O-Mキャップ(PP) JOV-N-Mキャップ(PP) JOV-N(B)-Mキャップ(PP)	Z-200-C024 Z-200-C126 Z-75-C094 Z-155-C094
JMBⅢ-50A			59.0	65.0	φ41.0	-	JOV-N-Lキャップ JOV-T-Lキャップ JOV-C-Lキャップ JOV-D-Lキャップ JOV-R-Lキャップ JOV-W-Lキャップ	
JMBⅢ-80A(Z-200□)			92.0	85.7	φ43.0	-	JOV-N-LLキャップ JOV-T-LLキャップ JOV-C-LLキャップ JOV-W-LLキャップ	
JMBⅢ-100A(Z-200□)			113.0	93.8	φ45.0	-	JOV-N-3Lキャップ	
JMBⅢ-120A(Z-200□)			134.0	108.0	φ45.0	-		
JMBⅢ-80A(Z-500□)			93.5	84.9	φ43.0	-	JOV-N-LLキャップ JOV-T-LLキャップ JOV-C-LLキャップ JOV-W-LLキャップ	Z-500-C012 Z-500-C014 Z-155-C110
JMBⅢ-100A(Z-500□)			114.4	93.0	φ45.0	-	JOV-N-3Lキャップ	
JMBⅢ-120A(Z-500□)			135.5	107.2	φ45.0	-		
JMBⅢ-150A			167.0	129.3	φ45.0	-		

LEGACY Series

レガシーシリーズ

二層のボトルシリーズ。重厚感・高級感のある仕上がりです。
インナーとアウターで様々な色の組み合わせが可能です。



LEGACY-30A

LEGACY-50A



LEGACY-100A

LEGACY-120A

LEGACY-150A

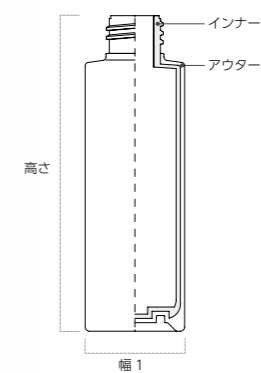

キャップ 一覧はP206へ



Z-200 OVCAP
Z-500 OVCAP
[PP]

ポンプ 一覧はP208へ



Z-200-C024
[PP,PE]



Z-200-C126
[PP,PE]



Z-500-C012
[PP,PE]



Z-500-C014
[PP,PE]



Z-1000-C001
[PP,PE]

スプレー 一覧はP208へ



Z-75-C094
[PP,PE]



Z-155-C094
[PP,PE]



Z-155-C110
[PP,PE]

製品名	材質	成形方法	満量 (mL)	高さ (mm)	幅1 (mm)	幅2 (mm)	キャップ	ポンプ・スプレー
LEGACY-30A	PP	インジェクションブロー	39.0	86.4	φ34.1	-	LEGACY-30A OVキャップ [PP] Z-200 OVキャップ	Z-200-C024 Z-200-C126 Z-75-C094 Z-155-C094
LEGACY-50A			61.5	111.4	φ36.0	-	LEGACY-50A OVキャップ [PP] Z-200 OVキャップ	
LEGACY-100A			116.5	139.8	φ42.1	-	LEGACY-100A OVキャップ [PP] Z-500 OVキャップ	Z-500-C012 Z-500-C014 Z-1000-C001*1 Z-155-C110
LEGACY-120A			137.5	148.0	φ43.8	-	LEGACY-120A OVキャップ [PP] Z-500 OVキャップ	
LEGACY-150A			167.5	160.7	φ46.7	-	LEGACY-150A OVキャップ [PP] Z-500 OVキャップ	

*1 OVキャップとの組み合わせ不可

YSJ Series

— ワイエスジェイシリーズ

まるでガラスのような重厚感と
シンプルで美しいフォルムを持ち合わせた高級感のあるボトルです。



YSJ-30A

YSJ-50A

YSJ-80A

YSJ-100A

YSJ-120A

YSJ-150A



YSJ-30T

YSJ-50T



ポンプ — 写真はP208へ

Z-200-C024
[PP,PE]Z-200-C126
[PP,PE]Z-500-C012
[PP,PE]Z-500-C014
[PP,PE]

スプレー — 写真はP208へ

Z-75-C094
[PP,PE]Z-155-C094
[PP,PE]Z-155-C110
[PP,PE]

製品名	材質	成形方法	満量 (mL)	高さ (mm)	幅1 (mm)	幅2 (mm)	キャップ	中栓	ポンプ・スプレー		
YSJ-30A	PET	インジェクション	36.1	72.9	φ35.0	-	YSJ-30・50 OV キャップ [PET]	-	Z-200-C024 Z-200-C126 Z-75-C094 Z-155-C094		
YSJ-50A			57.1	101.2	φ35.0	-					
YSJ-80A(Z-200□)			91.2	112.4	φ41.1	-					
YSJ-100A(Z-200□)			112.1	132.0	φ41.1	-	YSJ-80・100 OV キャップ [PET]				
YSJ-80A(Z-500□)			92.5	110.7	φ41.1	-					
YSJ-100A(Z-500□)			113.4	130.3	φ41.1	-					
YSJ-120A			130.1	130.5	φ44.5	-	YSJ-120・150 OV キャップ [PET]				
YSJ-150A			162.5	152.3	φ44.5	-					
YSJ-30T					34.7	75.1	φ35.0		-	YSJ-30T・50T Wキャップ [PP,PP]	JL-3A JL-3B JL-3C
YSJ-50T					55.7	103.4	φ35.0		-		

※肩部をレーザー溶着している為、色に制限がございます。

BOTTOM Series

— ボトムシリーズ

ボトルの底が丸くなっており、内容物を最後まで使い切りやすいのが特長です。
2種類の底パーツを選ぶことができます。



BOTTOM-S 30A

BOTTOM-S 50A

BOTTOM-M 80A

BOTTOM-M 100A



BOTTOM-L 100A

BOTTOM-L 120A

BOTTOM-L 150A

BOTTOM-L 180A

BOTTOM-L 200A

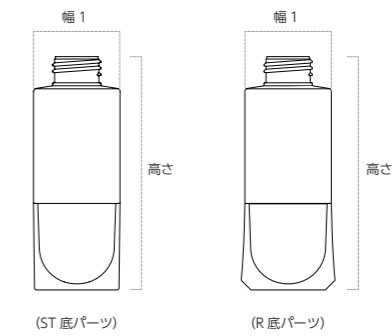

キャップ 一覧はP206へ



JOV-N-Sキャップ(PP) JOV-N-Sキャップ JOV-T-Sキャップ JOV-C-Sキャップ JOV-D-Sキャップ JOV-R-Sキャップ JOV-W-Sキャップ JOV-O-Sキャップ(PP) Z-500 OVキャップ ティアラOV
 JOV-NMキャップ(PP) JOV-N-Mキャップ [PET] JOV-T-Mキャップ JOV-C-Mキャップ JOV-D-Mキャップ JOV-R-Mキャップ JOV-W-Mキャップ JOV-O-Mキャップ(PP) [PP] [SAN]
 JOV-N(B)-Sキャップ(PP) JOV-N(B)-Mキャップ(PP) [N(B)は外観シボ仕様]

ポンプ 一覧はP208へ



Z-200-C024 [PP,PE] Z-200-C126 [PP,PE] Z-500-C012 [PP,PE] Z-500-C014 [PP,PE] Z-1000-C001 [PP,PE] ティアラ(皿付き) [PP,PE] ティアラ(皿なし) [PP,PE]

スプレー 一覧はP208へ



Z-75-C094 [PP,PE] Z-155-C094 [PP,PE] Z-155-C110 [PP,PE]

付属品



ST底パーツ(S-M-L) S-M[PP] L[SAN] R底パーツ(S-M-L) S-M[PP] L[SAN]

製品名	材質	成形方法	満量 (mL)	高さ (mm)	幅1 (mm)	幅2 (mm)	キャップ	ポンプ・スプレー	付属品	
BOTTOM-S 30A	PET	ダイレクトブロー	36.1	76.2	φ32.0	-	JOV-N-Sキャップ(PP) JOV-N-Sキャップ JOV-T-Sキャップ JOV-C-Sキャップ JOV-D-Sキャップ JOV-R-Sキャップ JOV-W-Sキャップ JOV-O-Sキャップ(PP) JOV-N(B)-Sキャップ(PP)	Z-200-C024 Z-200-C126 Z-75-C094 Z-155-C094	BOTTOM R底パーツ (S) BOTTOM ST底パーツ (S)	
BOTTOM-S 50A			57.0	104.2	φ32.0	-				
BOTTOM-M 80A			89.4	118.8	φ37.0	-	JOV-N-Mキャップ(PP) JOV-N-Mキャップ JOV-T-Mキャップ JOV-C-Mキャップ JOV-D-Mキャップ JOV-R-Mキャップ JOV-W-Mキャップ JOV-O-Mキャップ(PP) JOV-N(B)-Mキャップ(PP)	Z-500 OVキャップ ティアラOV ^{※2}	BOTTOM R底パーツ (M) BOTTOM ST底パーツ (M)	
BOTTOM-M 100A			109.6	139.3	φ37.0	-				
BOTTOM-L 100A			113.2	116.0	φ43.0	-				
BOTTOM-L 120A			133.2	131.0	φ43.0	-			Z-500 OVキャップ Z-500-C014 Z-1000-C001 ^{※1} Z-155-C110 ティアラ	BOTTOM R底パーツ (L) BOTTOM ST底パーツ (L)
BOTTOM-L 150A			163.4	154.0	φ43.0	-				
BOTTOM-L 180A			193.7	177.0	φ43.0	-				
BOTTOM-L 200A			214.0	192.0	φ43.0	-				

※1 OVキャップとの組み合わせ不可 ※2 ティアラポンプ専用

JUNO Series

— ジュノシリーズ

トライアルキットやトラベルセットにおすすめのシリーズです。



JUNO-S20T

JUNO-S30T

JUNO-S35T

JUNO-35T



JUNO-20E

JUNO-30E

JUNO-40E

JUNO-40P

JUNO-60E

JUNO-50P

JUNO-50P
(Z-200口)



JUNO-30A

JUNO-50A

JUNO-100A



キャップ — 一覧はP204へ



LC-20キャップ
[PP]

JUNOキャップ
[PP]

LC-80キャップ
[PP]

Z-200 OVキャップ
[PP]

中栓 — 一覧はP209へ

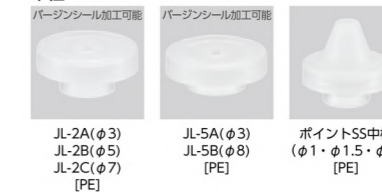

JL-2A(φ3)
JL-2B(φ5)
JL-2C(φ7)
[PE]

JL-5A(φ3)
JL-5B(φ8)
[PE]

ポイントSS中栓
(φ1・φ1.5・φ2)
[PE]

ポンプ — 一覧はP208へ



Z-200-C023
[PP,PE]

Z-200-C024
[PP,PE]

Z-200-C126
[PP,PE]

スプレー — 一覧はP208へ



Z-75-C094
[PP,PE]

Z-155-C094
[PP,PE]

製品名	材質	成形方法	容量 (mL)	高さ (mm)	幅1 (mm)	幅2 (mm)	キャップ	中栓	ポンプ・スプレー	付属品
JUNO-S20T	PET	ダイレクトブロー	23.3	72.4	φ24.0	-	JUNO Sキャップ [PP] LC-20キャップ [PP]	JL-2A JL-2B JL-2C		-
JUNO-S30T			34.5	72.5	φ29.0	-				
JUNO-S35T			37.5	77.4	φ29.0	-				
JUNO-35T			37.5	77.0	φ29.0	-				
JUNO-20E	PE	ダイレクトブロー	22.8	65.1	φ24.9	-	JUNOキャップ	JL-2A JL-2B ポイントSS中栓 (φ1・φ1.5・φ2)	-	ホルダー [PE] ※1
JUNO-30E			33.0	74.0	φ28.0	-				
JUNO-40E			43.0	86.3	φ29.1	-				
JUNO-40P	PP	43.3	86.3	φ29.2	-	LC-80キャップ [PP]	JL-5A JL-5B			
JUNO-60E	PE	67.5	96.0	φ35.0	-					
JUNO-50P	PP	59.5	101.0	φ31.4	-	Z-200 OVキャップ	-	Z-200-C023 ※2 Z-200-C024 Z-200-C126 Z-75-C094 Z-155-C094	-	
JUNO-50P (Z-200口)	57.0	97.1	φ31.4	-						
JUNO-30A	PET	36.8	66.3	φ31.4	-					
JUNO-50A		60.4	99.2	φ31.4	-					
JUNO-100A		110.2	124.0	φ38.0	-					

※1 JUNO キャップ+平中栓の仕様の場合必要となります。 ※2 Z-200 OVキャップは適合不可。

SHIKAN Series

シカンシリーズ

紙管をOVキャップとして用いるボトルシリーズです。
紙質や色など、様々なパターンから選ぶことが可能です。



SHIKAN-30A

SHIKAN-50A

SHIKAN-80A



SHIKAN-100A

SHIKAN-120A

SHIKAN-150A

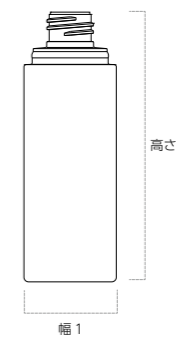

キャップ 一覧はP206へ



紙管キャップ(S・M・L)

ポンプ 一覧はP208へ

Z-200-C024
[PP,PE]Z-200-C126
[PP,PE]Z-500-C012
[PP,PE]Z-500-C014
[PP,PE]

スプレー 一覧はP208へ

Z-75-C094
[PP,PE]Z-155-C094
[PP,PE]Z-155-C110
[PP,PE]

製品名	材質	成形方法	容量 (mL)	高さ (mm)	幅1 (mm)	幅2 (mm)	キャップ	ポンプ・スプレー	
SHIKAN-30A	PET	ダイレクトブロー	38.0	61.5	φ35.0	-	紙管キャップ-S	Z-200-C024 Z-200-C126 Z-75-C094 Z-155-C094	
SHIKAN-50A			59.0	85.4	φ35.0	-			
SHIKAN-80A(Z-200□)			92.0	98.5	φ40.0	-			
SHIKAN-100A(Z-200□)			112.9	116.8	φ40.0	-	紙管キャップ-M		
SHIKAN-120A(Z-200□)			134.0	134.2	φ40.0	-			
SHIKAN-80A(Z-500□)			93.5	97.6	φ40.0	-			
SHIKAN-100A(Z-500□)			114.4	115.9	φ40.0	-			
SHIKAN-120A(Z-500□)			135.0	133.3	φ40.0	-			
SHIKAN-150A			167.0	143.8	φ42.5	-	紙管キャップ-L		Z-500-C012 Z-500-C014 Z-155-C110

STRIPE Series

ストライプシリーズ

ローレットが入ったデザインはシンプルながらも存在感を演出します。
キャップの組み合わせが多く、表現の幅が広がります。



STRIPE-30A STRIPE-50A STRIPE-80A STRIPE-100A STRIPE-120A STRIPE-150A STRIPE-200A



STRIPE-100T STRIPE-120T STRIPE-150T



キャップ 一覧はP204へ



製品名	材質	成形方法	満量 (mL)	高さ (mm)	幅1 (mm)	幅2 (mm)	キャップ	中栓	ポンプ・スプレー	
STRIPE-30A	PET	ダイレフトブロー	36.7	66.0	φ32.1	-	JOV-T-Sキャップ JOV-N-Sキャップ JOV-C-Sキャップ JOV-D-Sキャップ JOV-R-Sキャップ JOV-W-Sキャップ JOV-O-Sキャップ(PP) JOV-N(B)-Sキャップ(PP)		Z-200-C024 Z-200-C126 Z-75-C094 Z-155-C094	
STRIPE-50A			57.8	96.0	φ32.1	-				
STRIPE-80A (Z-200□)			91.3	110.1	φ37.1	-				
STRIPE-100A (Z-200□)			111.0	130.6	φ37.1	-				
STRIPE-120A (Z-200□)			132.0	152.6	φ37.1	-				
STRIPE-80A (Z-500□)			92.5	109.5	φ37.1	-				
STRIPE-100A (Z-500□)			112.5	130.0	φ37.1	-				
STRIPE-120A (Z-500□)			133.0	152.0	φ37.1	-				
STRIPE-150A			168.3	156.0	φ41.1	-		JOV-T-Lキャップ JOV-N-Lキャップ JOV-C-Lキャップ JOV-D-Lキャップ JOV-R-Lキャップ JOV-W-Lキャップ		Z-500-C012 Z-500-C014 Z-155-C110
STRIPE-200A			223.0	182.0	φ43.1	-		JOV-T-LLキャップ JOV-N-LLキャップ JOV-C-LLキャップ JOV-W-LLキャップ		
STRIPE-100T			109.0	117.1	φ40.1	-		H100-40Wフアンパーツキャップ H100-35Wフアンパーツキャップ H100-40Wキャップ L-100Lキャップ M-100Lキャップ N-100Lキャップ O-100Lキャップ ジョーヌ100Lキャップ AL-100Lキャップ N-100Wキャップ CRYSTAL-100Wキャップ※1 L-100Wキャップ※1 JMB-100Wキャップ DELTA-100Wキャップ REX-100Wキャップ		
STRIPE-120T			130.5	135.0	φ40.1	-			JL-3A JL-3B JL-3C	
STRIPE-150T			160.5	162.5	φ40.1	-				

※1 中栓L-3C対応不可

CRYSTAL Series

クリスタルシリーズ

多面のきらめきが美しい人気のシリーズ。美容液からシャンプーまで揃えられる豊富なサイズバリエーションも大きな魅力のひとつです。



CRYSTAL-30A CRYSTAL-50A CRYSTAL-100A CRYSTAL-120A CRYSTAL-150A CRYSTAL-500A



CRYSTAL-100T CRYSTAL-120T CRYSTAL-150T



キャップ ー幅はP204へ



JOV-C-Sキャップ [PET] JOV-N-Sキャップ [PET] JOV-T-Sキャップ [PET] JOV-D-Sキャップ [PET] JOV-R-Sキャップ [PET] JOV-W-Sキャップ [PET] JOV-O-Sキャップ(PP) JOV-N(S)キャップ(PP) Z-500 OVキャップ [PP] H100-40Wキャップ [SAN,PP]



H100-35ファンパーツキャップ L-100Lキャップ [SAN,PP] M-100Lキャップ [SAN,PP] N-100Lキャップ [SAN,PP] O-100Lキャップ [SAN,PP] ジョーヌ100Lキャップ [PP] AL-100Lキャップ [AL] N-100Wキャップ [SAN,PP] CRYSTAL-100Wキャップ [SAN,PP] L-100Wキャップ [SAN,PP]

中栓 ー幅はP209へ

パーフュームシール加工可能



JMB-100Wキャップ [PP,PP] DELTA-100Wキャップ [PP,PP] REX-100Wキャップ [PP,PP] JL-3A(φ3) JL-3B(φ7.5) JL-3C(φ5) [PE]

ポンプ ー幅はP208へ



Z-200-C024 [PP,PE] Z-200-C126 [PP,PE] Z-500-C012 [PP,PE] Z-500-C014 [PP,PE] Z-1000-C001 [PP,PE] Z-3000-C174 [PP,PE]

スプレーー幅はP208へ



Z-75-C094 [PP,PE] Z-155-C094 [PP,PE] Z-155-C110 [PP,PE]

製品名	材質	成形方法	容量 (mL)	高さ (mm)	幅1 (mm)	幅2 (mm)	キャップ	中栓	ポンプ・スプレー		
CRYSTAL-30A	PET	ダイレクトブロー	37.5	73.3	φ32.2	-	JOV-C-Sキャップ JOV-N-Sキャップ JOV-T-Sキャップ JOV-D-Sキャップ JOV-R-Sキャップ JOV-W-Sキャップ JOV-O-Sキャップ(PP) JOV-N(S)キャップ(PP) JOV-N(B)-Sキャップ(PP)	-	Z-200-C024 Z-200-C126 Z-75-C094 Z-155-C094		
CRYSTAL-50A			57.5	103.3	φ32.2	-	Z-500 OVキャップ		-	Z-500-C012 Z-500-C014 Z-1000-C001*1 Z-155-C110	
CRYSTAL-100A			111.0	110.8	φ40.3	-					
CRYSTAL-120A			132.0	129.3	φ40.3	-					
CRYSTAL-150A			170.0	149.5	φ42.3	-	インジェクションブロー			-	Z-3000-C174
CRYSTAL-500A			564.0	188.0	84.0	66.5					
CRYSTAL-100T	PET	ダイレクトブロー	108.0	118.0	φ40.3	-	H100-40Wキャップ H100-35ファンパーツキャップ H100-40ファンパーツキャップ L-100Lキャップ M-100Lキャップ N-100Lキャップ O-100Lキャップ ジョーヌ100Lキャップ AL-100Lキャップ N-100Wキャップ CRYSTAL-100Wキャップ*2 L-100Wキャップ*2 JMB-100Wキャップ DELTA-100Wキャップ REX-100Wキャップ	JL-3A JL-3B JL-3C		-	
CRYSTAL-120T			129.0	136.5	φ40.3	-					
CRYSTAL-150T			167.0	156.7	φ42.3	-					

*1 OVキャップとの組み合わせ不可 *2 中栓JL-3C対応不可

CRYSTAL II Series

— クリスタル 2 シリーズ

クリスタルシリーズの OV キャップ仕様となります。
 ボトルに合わせた多面のキャップでより統一感のある印象にする事も可能です。



CRYSTAL II -80A CRYSTAL II -100A CRYSTAL II -120A CRYSTAL II -150A CRYSTAL II -200A

キャップ ー 幅はP206へ



JOV-C-Mキャップ JOV-N-Mキャップ JOV-T-Mキャップ JOV-D-Mキャップ JOV-R-Mキャップ JOV-W-Mキャップ JOV-O-Mキャップ(PP) JOV-NMキャップ(PP)
 JOV-C-Lキャップ JOV-N-Lキャップ JOV-T-Lキャップ JOV-D-Lキャップ JOV-R-Lキャップ JOV-W-Lキャップ JOV-N(B)-Mキャップ(PP) JOV-N(B)は外観シボ仕様
 JOV-C-LLキャップ JOV-N-LLキャップ JOV-T-LLキャップ JOV-D-LLキャップ JOV-R-LLキャップ JOV-W-LLキャップ

ポンプ ー 幅はP208へ



Z-200-C024 [PP,PE] Z-200-C126 [PP,PE] Z-500-C012 [PP,PE] Z-500-C014 [PP,PE]

スプレー ー 幅はP208へ



Z-75-C094 [PP,PE] Z-155-C094 [PP,PE] Z-155-C110 [PP,PE]

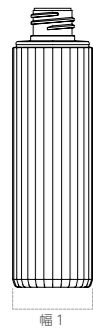

製品名	材質	成形方法	満量 (mL)	高さ (mm)	幅1 (mm)	幅2 (mm)	キャップ	ポンプ・スプレー
CRYSTAL II -80A (Z-200□)	PET	ダイレクトフロッパー	91.0	108.9	φ37.2	-	JOV-C-Mキャップ JOV-N-Mキャップ JOV-T-Mキャップ JOV-D-Mキャップ JOV-R-Mキャップ JOV-W-Mキャップ JOV-O-Mキャップ(PP) JOV-N-Mキャップ(PP) JOV-N(B)-Mキャップ(PP)	Z-200-C024 Z-200-C126 Z-75-C094 Z-155-C094
CRYSTAL II -100A (Z-200□)			111.0	129.9	φ37.2	-		
CRYSTAL II -120A (Z-200□)			131.0	150.4	φ37.2	-		
CRYSTAL II -80A (Z-500□)			92.0	108.3	φ37.2	-	JOV-C-Lキャップ JOV-N-Lキャップ JOV-T-Lキャップ JOV-D-Lキャップ JOV-R-Lキャップ JOV-W-Lキャップ	Z-500-C012 Z-500-C014 Z-155-C110
CRYSTAL II -100A (Z-500□)			113.0	129.3	φ37.2	-		
CRYSTAL II -120A (Z-500□)			132.5	149.8	φ37.2	-		
CRYSTAL II -150A			167.0	153.5	φ41.3	-		
CRYSTAL II -200A	219.0	179.7	φ43.3	-				

お問い合わせはこちら 大阪 06-6748-5699 東京 03-5771-7789 福岡 092-738-7250 環境に配慮した容器については各担当にお問合せください。

J-PET PUMP Series

— ジェイペットポンプシリーズ

J-PET シリーズのポンプ・スプレー仕様です。
 トライアルセットやトラベルセットでの利用におすすめです。



J-PET-20A J-PET-30A J-PET-60A



キャップ ー 幅はP206へ



Z-100 OVキャップ Z-100 OVキャップ(PET)
 Z-200 OVキャップ [PP]

ポンプ ー 幅はP208へ



Z-100-101 [PP,PE] Z-200-C024 [PP,PE] Z-200-C126 [PP,PE]

スプレー ー 幅はP208へ



Z-75-C094 [PP,PE] Z-155-C094 [PP,PE]

製品名	材質	成形方法	満量 (mL)	高さ (mm)	幅1 (mm)	幅2 (mm)	キャップ	ポンプ・スプレー
J-PET-20A	PET	ダイレクトフロッパー	26.0	61.9	φ27.5	-	Z-100 OVキャップ Z-100 OVキャップ(PET)	Z-100-101
J-PET-30A			37.0	71.4	φ30.0	-		
J-PET-60A			66.5	98.2	φ33.4	-	Z-200 OVキャップ	Z-200-C024 Z-200-C126 Z-75-C094 Z-155-C094

ARCH Series

アーチシリーズ

丸い肩が柔らかな印象を与えるボトルです。
オーガニックのシリーズなどにもおすすめです。



ARCH-30A

ARCH-40A

ARCH-50A

ARCH-80A



ARCH-100A

ARCH-120A

ARCH-150A

ARCH-200A



キャップ 一覧はP206へ

Z-200 OVキャップ
Z-500 OVキャップ
[PP]

ポンプ 一覧はP208へ

Z-200-C024
[PP,PE]Z-200-C126
[PP,PE]Z-500-C012
[PP,PE]Z-500-C014
[PP,PE]Z-1000-C001
[PP,PE]

スプレー 一覧はP208へ

Z-75-C094
[PP,PE]Z-155-C094
[PP,PE]Z-155-C110
[PP,PE]

製品名	材質	成形方法	満量 (mL)	高さ (mm)	幅1 (mm)	幅2 (mm)	キャップ	中栓	ポンプ・スプレー
ARCH-30A	PET	ダイレクトブロー	36.1	53.5	φ37.5	-	Z-200 OVキャップ	-	Z-200-C024 Z-200-C126 Z-75-C094 Z-155-C094
ARCH-40A			47.5	59.1	φ41.0	-			
ARCH-50A			65.5	69.3	φ43.0	-			
ARCH-80A (Z-200□)			91.5	79.7	φ47.0	-			
ARCH-100A (Z-200□)			111.0	92.0	φ47.0	-			
ARCH-120A (Z-200□)			132.0	98.5	φ49.0	-			
ARCH-80A (Z-500□)			93.5	77.5	φ47.0	-	Z-500 OVキャップ	-	Z-500-C012 Z-500-C014 Z-1000-C001*1 Z-155-C110
ARCH-100A (Z-500□)			114.0	90.3	φ47.0	-			
ARCH-120A (Z-500□)			135.0	97.0	φ49.0	-			
ARCH-150A			168.5	117.0	φ49.0	-			
ARCH-200A			219.0	125.4	φ54.0	-			

*1 OVキャップとの組み合わせ不可

ARCH Series

アーチシリーズ

丸い肩が柔らかな印象を与えるボトルです。
オーガニックのシリーズなどにもおすすめです。



ARCH-300A (Z-500□)

ARCH-300A (Z-3000□)

ARCH-400A

ARCH-500A



ARCH-100T

ARCH-120T

ARCH-150T



キャップ 一覧はP204へ

L-100Lキャップ
[SAN,PP]M-100Lキャップ
[SAN,PP]N-100Lキャップ
[SAN,PP]O-100Lキャップ
[SAN,PP]ジョーヌ100Lキャップ
[PP]

中栓 一覧はP209へ

JL-3A(φ3)
JL-3B(φ7.5)
JL-3C(φ5)
[PE]

ポンプ 一覧はP208へ

Z-500-C012
[PP,PE]Z-500-C014
[PP,PE]Z-1000-C001
[PP,PE]Z-3000-C174
[PP,PE]

スプレー 一覧はP208へ

Z-155-C110
[PP,PE]

製品名	材質	成形方法	容量 (mL)	高さ (mm)	幅1 (mm)	幅2 (mm)	キャップ	中栓	ポンプ・スプレー
ARCH-300A (Z-500□)	PET	ダイレクトブロー	323.5	132.8	φ64.0	-	-	-	Z-500-C012 Z-500-C014 Z-1000-C001 ^{※1} Z-155-C110
ARCH-300A (Z-3000□)			333.5	131.9	φ64.0	-	-	-	
ARCH-400A			450.0	140.2	φ73.8	-	-	Z-3000-C174	
ARCH-500A		インジェクションブロー	554.0	147.4	φ79.6	-	-	-	
ARCH-100T		ダイレクトブロー	111.5	91.0	φ49.0	-	BALL-100L [PP] L-100Lキャップ M-100Lキャップ N-100Lキャップ O-100Lキャップ ジョーヌ100Lキャップ	JL-3A JL-3B JL-3C	-
ARCH-120T			132.5	103.5	φ49.0	-	-	-	
ARCH-150T	164.5		121.3	φ49.0	-	-	-		

※1 OVキャップとの組み合わせ不可

DROP Series

— ドロップシリーズ

柔らかなフォルムが印象的なシリーズ。美容液からシャンプーまで揃えられる豊富なサイズバリエーションも大きな魅力のひとつです。



DROP-80A

DROP-100A

DROP-120A

DROP-150A

DROP-200A



DROP-300A

DROP-400A

DROP-500A



キャップ 一覧はP206へ



Z-200 OVキャップ
Z-500 OVキャップ
[PP]

ポンプ 一覧はP208へ



Z-200-C024
[PP,PE]



Z-200-C126
[PP,PE]



Z-500-C012
[PP,PE]



Z-500-C014
[PP,PE]



Z-1000-C001
[PP,PE]



Z-3000-C174
[PP,PE]

スプレー 一覧はP208へ



Z-75-C094
[PP,PE]



Z-155-C094
[PP,PE]



Z-155-C110
[PP,PE]

製品名	材質	成形方法	満量 (mL)	高さ (mm)	幅1 (mm)	幅2 (mm)	キャップ	ポンプ・スプレー
DROP-80A (Z-200□)	PET	ダイレクトブロー	90.5	89.5	φ46.4	-	Z-200 OVキャップ	Z-200-C024 Z-200-C126 Z-75-C094 Z-155-C094
DROP-100A (Z-200□)			111.0	102.0	φ48.2	-		
DROP-120A (Z-200□)			131.0	113.1	φ49.9	-		
DROP-80A (Z-500□)			91.5	88.4	φ46.4	-	Z-500 OVキャップ	Z-500-C012 Z-500-C014 Z-1000-C001*1 Z-155-C110
DROP-100A (Z-500□)			112.0	100.9	φ48.2	-		
DROP-120A (Z-500□)			131.5	112.0	φ49.9	-		
DROP-150A			168.0	128.5	φ52.8	-		
DROP-200A			218.0	141.0	φ57.2	-		
DROP-300A			335.0	148.2	φ69.6	-	-	Z-3000-C174
DROP-400A			452.0	170.1	φ76.9	-		
DROP-500A	562.5	183.2	φ82.0	-				

*1 OVキャップとの組み合わせ不可

DROP Series

— ドロップシリーズ

柔らかなフォルムが印象的なシリーズ。ポンプタイプ、ローションタイプと取り揃えています。

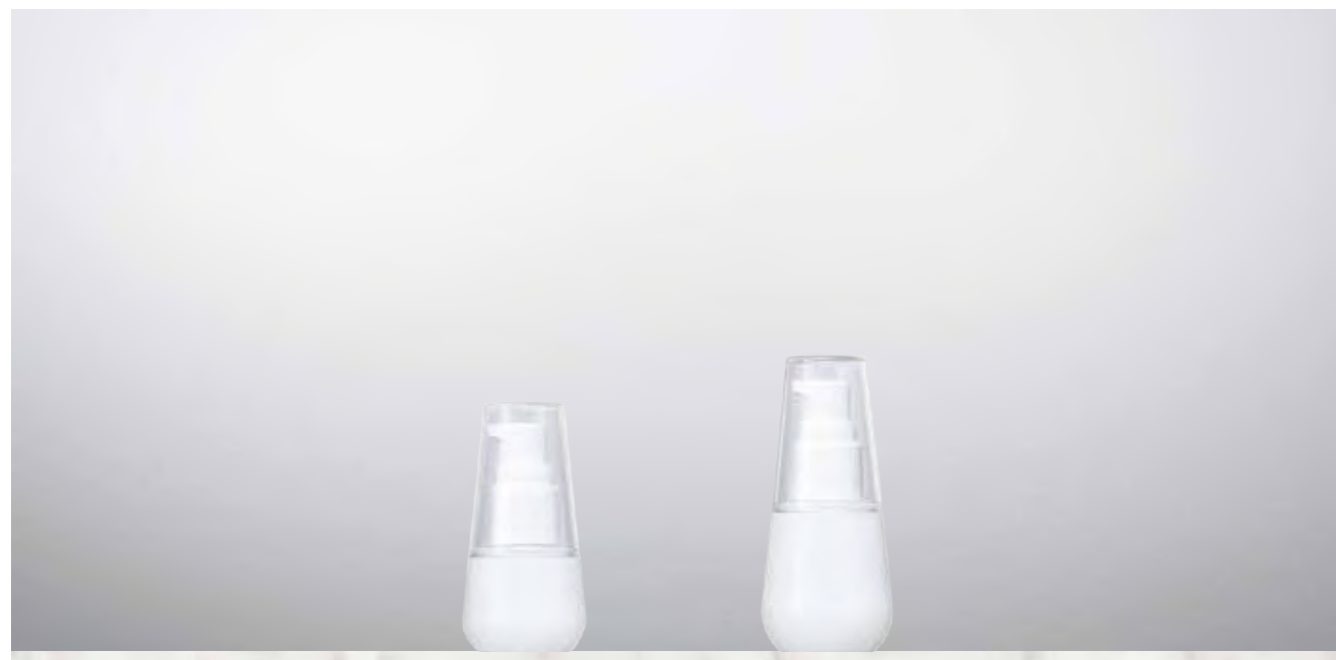

DRO-30A

DRO-50A



DRO-80T

DRO-100T

DRO-120T

DRO-150T

DRO-200T



キャップ 一覧はP204へ

DRO-ワンパーツ
キャップ
[PP]L-100Lキャップ
[SAN,PP]M-100Lキャップ
[SAN,PP]N-100Lキャップ
[SAN,PP]O-100Lキャップ
[SAN,PP]ジョーヌ100Lキャップ
[PP]

中栓 一覧はP209へ バージンシール加工可能

JL-3A (φ3)
JL-3B (φ7.5)
JL-3C (φ5)
[PE]

ポンプ 一覧はP208へ

Z-200-C024
[PP,PE]Z-200-C126
[PP,PE]

スプレー 一覧はP208へ

Z-75-C094
[PP,PE]Z-155-C094
[PP,PE]

製品名	材質	成形 方法	満量 (mL)	高さ (mm)	幅1 (mm)	幅2 (mm)	キャップ	中栓	ポンプ・スプレー
DRO-30A	PET	ダイレクトブロー	37.0	50.5	φ40.8	-	DRO S OV キャップ[PET]	-	Z-200-C024 Z-200-C126 Z-75-C094 Z-155-C094
DRO-50A			57.0	65.5	φ43.3	-			
DRO-80T			91.5	95.2	φ46.4	-	DRO-ワンパーツキャップ L-100Lキャップ M-100Lキャップ N-100Lキャップ O-100Lキャップ ジョーヌ100Lキャップ	JL-3A JL-3B JL-3C	-
DRO-100T			108.0	106.5	φ47.9	-			
DRO-120T			128.0	118.0	φ49.5	-			
DRO-150T			159.5	133.2	φ52.0	-			
DRO-200T			213.5	156.0	φ55.7	-			

DROP II Series

— ドロップ 2 シリーズ

ドロップシリーズの OV キャップ仕様となります。
ボトルに合わせたキャップでより統一感のある印象に。



DROPII-80A

DROPII-100A

DROPII-120A

DROPII-150A

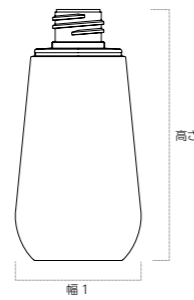

ポンプ ー覧はP208へ



Z-200-C024 [PP,PE]

Z-200-C126 [PP,PE]

Z-500-C012 [PP,PE]

Z-500-C014 [PP,PE]

スプレー ー覧はP208へ



Z-75-C094 [PP,PE]

Z-155-C094 [PP,PE]

Z-155-C110 [PP,PE]

製品名	材質	成形方法	満量 (mL)	高さ (mm)	幅1 (mm)	幅2 (mm)	キャップ	ポンプ・スプレー
DROP II -80A (Z-200□)	PET	ダイレクトブロー	90.5	86.0	φ47.2	-	DROP S OV キャップ [PET]	Z-200-C024 Z-200-C126 Z-75-C094 Z-155-C094
DROP II -100A (Z-200□)			111.0	98.0	φ49.0	-		
DROP II -120A (Z-200□)			132.0	109.1	φ50.7	-		
DROP II -150A (Z-200□)			166.5	123.6	φ54.3	-		
DROP II -80A (Z-500□)			92.0	85.4	φ47.2	-		Z-500-C012 Z-500-C014 Z-155-C110
DROP II -100A (Z-500□)			113.0	97.4	φ49.0	-		
DROP II -120A (Z-500□)			133.5	108.5	φ50.7	-		
DROP II -150A (Z-500□)			168.0	122.5	φ54.3	-		

DROP PE Series

— ドロップ PE シリーズ

人気のドロップシリーズに PE タイプが登場。
シャンプーやコンディショナー等におすすめです。



DROP-300E

DROP-400E

DROP-500E

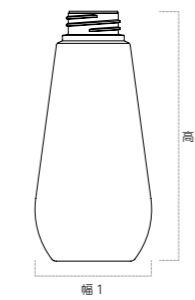

ポンプ・スプレー ー覧はP208へ



Z-3000-C174 [PP,PE]

製品名	材質	成形方法	満量 (mL)	高さ (mm)	幅1 (mm)	幅2 (mm)	ポンプ・スプレー
DROP-300E	PE	ダイレクトブロー	340.0	150.0	φ70.0	-	Z-3000-C174
DROP-400E			455.0	166.0	φ77.0	-	
DROP-500E			564.0	180.5	φ82.0	-	

DROP FOAMER Series

— ドロップフォーマーシリーズ

人気のドロップシリーズにフォーマーポンプタイプが登場。洗顔やボディソープ等におすすめです。内容物の残量が一目でわかるウィンドウを付けることもできます。



DROF-150F

DROF-200F

DROF-250F

DROF-300F



ポンプ ー覧はP208へ

F5-T
[PP,PE]F5-M
[PP,PE]

製品名	材質	成形方法	満量 (mL)	高さ (mm)	幅1 (mm)	幅2 (mm)	ポンプ・スプレー
DROF-150F	PE	ダイレクトブロー	212.0	111.0	φ60.0	-	F5-M F5-T
DROF-200F			270.0	129.0	φ63.5	-	
DROF-250F			310.0	136.5	φ67.5	-	
DROF-300F			362.0	146.0	φ71.5	-	

MACARON

— マカロン

肩部の丸みが可愛いマカロン。ジャータイプもございます。



MACARON-150A

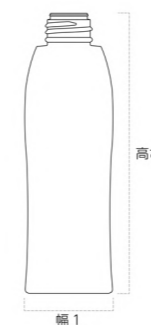

キャップ ー覧はP206へ

Z-500 OVキャップ
[PP]

ポンプ ー覧はP208へ

Z-500-C012
[PP,PE]Z-500-C014
[PP,PE]Z-1000-C001
[PP,PE]

スプレー ー覧はP208へ

Z-155-C110
[PP,PE]

製品名	材質	成形方法	満量 (mL)	高さ (mm)	幅1 (mm)	幅2 (mm)	キャップ	ポンプ・スプレー
MACARON-150A	PET	ダイレクトブロー	165.0	137.6	φ45.2	-	Z-500 OVキャップ	Z-500-C012 Z-500-C014 Z-1000-C001*1 Z-155-C110

*1 OVキャップとの組み合わせ不可

COFFRET Series

コフレシリーズ

長方形のシリーズ。オーバーキャップをつけることで、ボトルとの一体感が生まれます。
豊富なサイズ展開も魅力です。



COFFRET-30A COFFRET-50A COFFRET-60A COFFRET-80A COFFRET-100A COFFRET-120A



COFFRET-150A COFFRET-200A COFFRET-100T COFFRET-120T COFFRET-150T



キャップ 一覧はP204へ



L-100Lキャップ [SAN,PP] M-100Lキャップ [SAN,PP] N-100Lキャップ [SAN,PP] O-100Lキャップ [SAN,PP] ジョーヌ100Lキャップ [PP] AL-100Lキャップ [AL] Z-500 OVキャップ [PP]

中栓 一覧はP209へ



JL-3A (φ 3)
JL-3B (φ 7.5)
JL-3C (φ 5) [PE]

ポンプ 一覧はP208へ



Z-200-C024 [PP,PE] Z-200-C126 [PP,PE] Z-500-C012 [PP,PE] Z-500-C014 [PP,PE] Z-1000-C001 [PP,PE]

スプレー 一覧はP208へ



Z-75-C094 [PP,PE] Z-155-C094 [PP,PE] Z-155-C110 [PP,PE]

製品名	材質	成形方法	満量 (mL)	高さ (mm)	幅1 (mm)	幅2 (mm)	キャップ	中栓	ポンプ・スプレー		
COFFRET-30A	PET	ダイレクトブロー	38.5	52.5	43.0	29.2	COFFRET-S-OVキャップ[PET]	-	Z-200-C024 Z-200-C126 Z-75-C094 Z-155-C094		
COFFRET-50A			59.5	72.5	43.0	29.0					
COFFRET-60A			72.0	85.0	43.0	29.0					
COFFRET-80A (Z-200□)			91.5	81.0	48.0	34.2	COFFRET-M-OVキャップ[PET]			-	
COFFRET-100A (Z-200□)			113.5	96.5	48.0	34.2					
COFFRET-120A (Z-200□)			135.5	112.0	48.0	34.2					
COFFRET-80A (Z-500□)			93.0	80.4	48.0	34.2					
COFFRET-100A (Z-500□)			115.0	95.9	48.0	34.2					
COFFRET-120A (Z-500□)			137.0	111.4	48.0	34.2					
COFFRET-150A			168.5	128.5	50.0	34.5	Z-500 OVキャップ			-	Z-500-C012 Z-500-C014 Z-1000-C001 ^{※1} Z-155-C110
COFFRET-200A			220.0	147.0	54.0	35.8					
COFFRET-100T			110.0	98.9	48.0	34.2	L-100Lキャップ M-100Lキャップ N-100Lキャップ O-100Lキャップ ジョーヌ100Lキャップ AL-100Lキャップ				JL-3A JL-3B JL-3C
COFFRET-120T			131.0	113.9	48.0	34.2					
COFFRET-150T			163.0	136.4	48.0	34.2					
COFFRET-100T (ストッパー付)			110.0	98.9	48.0	34.2	COFFRETキャップ[PP] [専用ホルダー付]				JL-3A ^{※2}
COFFRET-120T (ストッパー付)			131.0	113.9	48.0	34.2					
COFFRET-150T (ストッパー付)			163.0	136.4	48.0	34.2					

※1 OVキャップとの組み合わせ不可 ※2 パージンシール加工対応不可

COFFRET II Series

コフレ2シリーズ

長方形のシリーズ。
クレンジングや化粧水などのスキンケア商品におすすめです。



COFFRET II - 50A

COFFRET II - 80A

COFFRET II - 100A



COFFRET II - 120A

COFFRET II - 150A

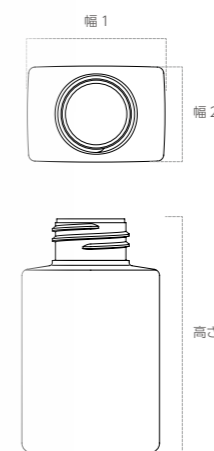

キャップ 一覧は P206 へ



Z-200 OVキャップ
Z-500 OVキャップ
[PP]

ポンプ 一覧は P208 へ



Z-200-C024
[PP,PE]

Z-200-C126
[PP,PE]

Z-500-C012
[PP,PE]

Z-500-C014
[PP,PE]

Z-1000-C001
[PP,PE]

スプレー 一覧は P208 へ



Z-155-C110
[PP,PE]

Z-75-C094
[PP,PE]

Z-155-C094
[PP,PE]

製品名	材質	成形方法	容量 (mL)	高さ (mm)	幅1 長手 (mm)	幅2 短手 (mm)	キャップ	ポンプ・スプレー
COFFRET II - 50A (Z-200□)	PET	ダイレクトブロー	65.5	74.0	43.0	30.0	Z-200 OVキャップ	Z-200-C024 Z-200-C126 Z-75-C094 Z-155-C094
COFFRET II - 80A (Z-200□)			91.5	92.1	45.8	30.0		
COFFRET II - 100A (Z-200□)			111.5	100.1	50.8	30.0		
COFFRET II - 120A (Z-200□)			132.5	107.6	55.2	30.0	Z-500 OVキャップ	Z-500-C012 Z-500-C014 Z-1000-C001*1 Z-155-C110
COFFRET II - 50A (Z-500□)			67.0	73.0	43.0	30.0		
COFFRET II - 80A (Z-500□)			93.0	91.0	45.8	30.0		
COFFRET II - 100A (Z-500□)			113.0	99.0	50.8	30.0		
COFFRET II - 120A (Z-500□)			134.0	106.5	55.2	30.0		
COFFRET II - 150A			169.5	119.0	62.0	30.0		

*1 OVキャップとの組み合わせ不可

COFFRET III Series

コフレ3シリーズ

人気のある長方形シリーズの中で、特にメール便に対応可能な薄型を特徴としたシリーズです。
容量バリエーションも豊富ですので、小容量からのご対応が可能です。



COFFRET III-30A

COFFRET III-50A

COFFRET III-60A



COFFRET III-80A

COFFRET III-100A

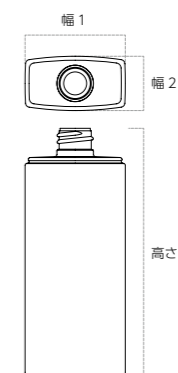

ポンプ 一覧はP208へ



Z-100-101
[PP,PE]

製品名	材質	成形方法	満量 (mL)	高さ (mm)	幅1 (mm)	幅2 (mm)	キャップ	中栓	ポンプ・スプレー
COFFRET III-30A	PET	インフュージョン	38.5	54.9	43.0	26.0	COFFRET III-S-OVキャップ [PET]	-	Z-100-101
COFFRET III-50A			60.5	77.8	43.0	26.0			
COFFRET III-60A			70.0	87.9	43.0	26.0			
COFFRET III-80A			91.5	100.5	48.0	26.0	COFFRET III-M-OVキャップ [PET]		
COFFRET III-100A			112.0	119.8	48.0	26.0			

JECICA Series

— ジェシカシリーズ

四角のシリーズです。
オーバーキャップをつけることで、ボトルとの一体感が生まれます。



JECICA-10A JECICA-20A JECICA-30A JECICA-50A JECICA-60A JECICA-80A



JECICA-100A JECICA-120A JECICA-150A JECICA-400A JECICA-120BT



ポンプ — 一覧は P208 へ



Z-100-101 [PP,PE] Z-200-C024 [PP,PE] Z-200-C126 [PP,PE] Z-500-C012 [PP,PE] Z-500-C014 [PP,PE] Z-3000-C174 [PP,PE]

スプレー — 一覧は P208 へ



Z-75-C094 [PP,PE] Z-155-C094 [PP,PE] Z-155-C110 [PP,PE]

製品名	材質	成形方法	満量 (mL)	高さ (mm)	幅1 (mm)	幅2 (mm)	キャップ	ポンプ・スプレー
JECICA-10A	PET	ダイレクトブロー	20.4	48.4	□26.5	-	JECICA MINI OVキャップ[PP]	Z-100-101
JECICA-20A			30.0	64.9	□26.5	-		
JECICA-30A			36.0	76.1	□26.5	-		
JECICA-50A			57.0	72.0	□34.5	-	JECICA M OVキャップ[PP]	Z-200-C024 Z-200-C126 Z-75-C094 Z-155-C094
JECICA-60A			71.0	85.5	□34.5	-		
JECICA-80A (Z-200□)			91.5	105.5	□34.5	-		
JECICA-80A (Z-500□)			93.0	104.7	□34.5	-	JECICA OVキャップ[PP]	Z-200-C024 Z-200-C126 Z-75-C094 Z-155-C094
JECICA-100A			105.5	100.8	□39.0	-		
JECICA-120A			133.5	115.8	□39.0	-		
JECICA-150A			166.0	140.0	□39.0	-	-	Z-500-C012 Z-500-C014 Z-155-C110
JECICA-400A	431.0	126.5	□68.0	-				
JECICA-120BT	PE/EVOH	多層ブロー	137.8	119.7	50.5	34.0	JECICA Wヒンジキャップ[PP] (φ2・φ2.5、φ3)	-

JECICA II Series

— ジェシカ 2 シリーズ

四角のシリーズです。
オーバーキャップをつけることで、ボトルとの一体感が生まれます。

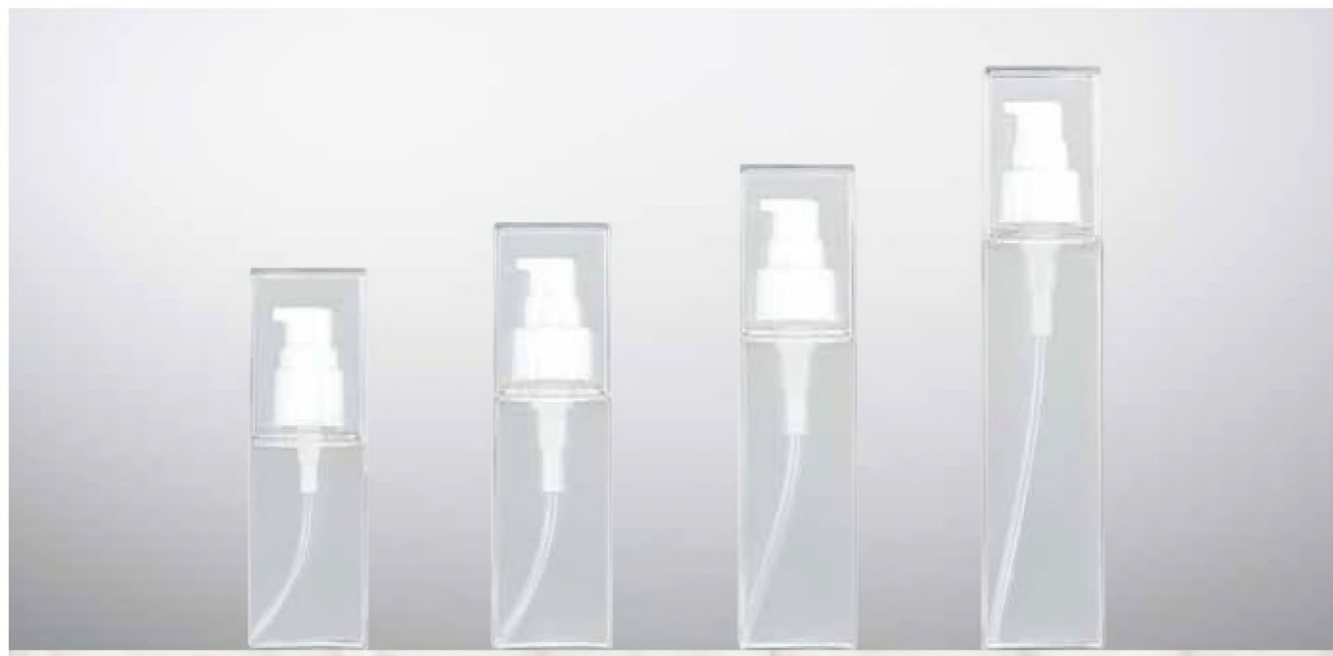

JECICA II-100A JECICA II-120A JECICA II-150A JECICA II-200A



製品名	材質	成形方法	満量 (mL)	高さ (mm)	幅1 (mm)	幅2 (mm)	キャップ	ポンプ・スプレー
JECICA II -100A	PET	ダイレクトフロー	112.0	89.5	□42.0	-	JECICA II OVキャップ[PET]	Z-200-C024 / Z-200-C126 Z-75-C094 / Z-155-C094
JECICA II -120A			137.0	104.0	□42.0	-		
JECICA II -150A			167.4	123.7	□42.0	-		
JECICA II -200A			218.2	156.7	□42.0	-		Z-500-C012 Z-500-C014 Z-155-C110

お問い合わせはこちら 大阪 06-6748-5699 東京 03-5771-7789 福岡 092-738-7250 環境に配慮した容器については各担当にお問合せください。

SQB Series

— エスキュービーシリーズ

ガラスの様な肉厚のデザインです。
高級感を落とさずに取扱いが安心な樹脂ボトルをお探しの方におすすめです。



SQB-30T SQB-150T SQB-150A



キャップ — 一覧は P204 へ



中栓 — 一覧は P209 へ



ポンプ — 一覧は P208 へ



スプレー — 一覧は P208 へ



製品名	材質	成形方法	満量 (mL)	高さ (mm)	幅1 (mm)	幅2 (mm)	キャップ	中栓	ポンプ・スプレー
SQB-30T	PET	ダイレクトフロー	39.2	70.2	□34.0	-	ジョーヌポイントキャップ*2 ジョーヌ-100Lキャップ L-100Lキャップ M-100Lキャップ N-100Lキャップ O-100Lキャップ AL-100Lキャップ	JL-3Aポイント	-
SQB-150T			161.5	130.2	□46.0	-	JL-3A JL-3B JL-3C	-	
SQB-150A			164.2	123.0	□46.0	-	Z-500 OVキャップ	-	Z-500-C012 Z-500-C014 Z-1000-C001*1 Z-155-C110

※1 OVキャップとの組み合わせ不可 ※2 JL-3Aポイント中栓専用

SEED Series

シードシリーズ

オーバル形状のシリーズ。オーバーキャップをつけることで、ボトルとの一体感が生まれます。豊富なサイズ展開も魅力です。



SEED-30A SEED-50A SEED-80A SEED-100A SEED-120A



SEED-150A SEED-200A SEED-100T SEED-120T SEED-150T SEED-60P



キャップ 一覧は P204 へ



L-100Lキャップ [SAN,PP] M-100Lキャップ [SAN,PP] N-100Lキャップ [SAN,PP] O-100Lキャップ [SAN,PP] ジョーヌ100Lキャップ [PP] AL-100Lキャップ [AL] Z-500 OVキャップ [PP]

中栓 一覧は P209 へ

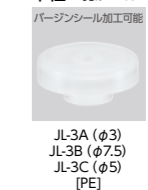

JL-3A (φ3) JL-3B (φ7.5) JL-3C (φ5) [PE]

ポンプ 一覧は P208 へ



Z-200-C024 [PP,PE] Z-200-C126 [PP,PE] Z-500-C012 [PP,PE] Z-500-C014 [PP,PE] Z-1000-C001 [PP,PE]

スプレー 一覧は P208 へ



Z-75-C094 [PP,PE] Z-155-C094 [PP,PE] Z-155-C110 [PP,PE]

製品名	材質	成形方法	満量 (mL)	高さ (mm)	幅1 (mm)	幅2 (mm)	キャップ	中栓	ポンプ・スプレー	
SEED-30A	PET	ダイレクトブロー	38.5	59.0	39.0	33.1	SEED-S-OVキャップ[PET]		Z-200-C024 Z-200-C126 Z-75-C094 Z-155-C094	
SEED-50A			59.0	83.0	39.0	33.1				
SEED-80A (Z-200□)			91.5	97.0	44.0	37.4				
SEED-100A (Z-200□)			113.5	116.5	44.0	37.4				
SEED-120A (Z-200□)			135.0	136.0	44.0	37.4	SEED-M-OVキャップ[PET]			
SEED-80A (Z-500□)			93.0	96.4	44.0	37.4				
SEED-100A (Z-500□)			115.0	115.9	44.0	37.4				
SEED-120A (Z-500□)			137.0	135.4	44.0	37.4				
SEED-150A			167.5	146.5	47.2	39.3	Z-500 OVキャップ			
SEED-200A			220.0	162.0	51.4	43.2				
SEED-100T			109.0	113.5	45.0	38.2	L-100Lキャップ M-100Lキャップ N-100Lキャップ O-100Lキャップ ジョーヌ100Lキャップ AL-100Lキャップ			JL-3A JL-3B JL-3C
SEED-120T			130.0	132.0	45.0	38.2				
SEED-150T			160.5	157.5	45.0	38.2				
SEED-100T(ストッパー付)			109.0	113.5	45.0	38.2				
SEED-120T(ストッパー付)	131.0	132.0	45.0	38.2	SEED-ワンパーツキャップ[PP]	JL-3A JL-3B				
SEED-150T(ストッパー付)	161.0	157.5	45.0	38.2						
SEED-60P	PP		70.0	96.0	43.2	30.2	CANDLE-100L ^{※2}	CANDLE-L-トンガリ中栓 ^{※2}		

※1 OVキャップとの組み合わせ不可 ※2 その他、適合キャップ・中栓がございますのでお問い合わせください。

JIB-O Series

— ジェイアイビーオーシリーズ

インジェクションブローによる楕円ボトルです。
耐内容物性にも優れたシンプルながらもスタイリッシュな印象のシリーズです。



JIB-O-100A

JIB-O-120A

JIB-O-250A



キャップ 一覧は P204 へ



ツイストキャップ [PP]
Z-500 OVキャップ [PP]

ポンプ 一覧は P208 へ



Z-500-C012 [PP,PE]
Z-500-C014 [PP,PE]
Z-1000-C001 [PP,PE]

スプレー 一覧は P208 へ



Z-155-C110 [PP,PE]

製品名	材質	成形方法	容量 (mL)	高さ (mm)	幅1 (mm)	幅2 (mm)	キャップ	ポンプ・スプレー
JIB-O-100A	PET	インジェクションブロー	115.4	126.9	44.8	32.3	ツイストキャップ Z-500 OVキャップ	Z-500-C012 Z-500-C014 Z-1000-C001*1 Z-155-C110
JIB-O-120A			137.0	134.5	47.7	33.6		
JIB-O-250A			267.0	168.4	59.0	41.3		

*1 OVキャップとの組み合わせ不可

NEFLE・JRT

— ネーフル・ジェイアールティー

オーバル形状のネーフル、肩が丸い形状が特長の JRT です。



NEFLE-150A

JRT-200A

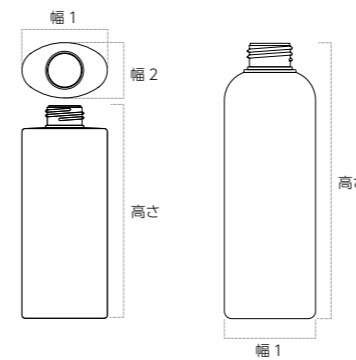

キャップ 一覧は P206 へ



Z-500 OVキャップ [PP]

ポンプ 一覧は P208 へ



Z-500-C012 [PP,PE]
Z-500-C014 [PP,PE]
Z-1000-C001 [PP,PE]

スプレー 一覧は P208 へ



Z-155-C110 [PP,PE]

製品名	材質	成形方法	容量 (mL)	高さ (mm)	幅1 (mm)	幅2 (mm)	キャップ	ポンプ・スプレー
NEFLE-150A	PET	ダイレクトブロー	163.5	134.5	54.0	35.0	Z-500 OVキャップ	Z-500-C012 Z-500-C014 Z-1000-C001*1 Z-155-C110
JRT-200A			227.0	149.4	φ49.0	-		

*1 OVキャップとの組み合わせ不可

JELLA Series

— ジェラシリーズ

ボトルの上部から下部にかけて径が細くなっていくデザインが特長的です。



JELLA-30T

JELLA-40T

JELLA-50T

JELLA-60T

JELLA-80T



JELLA-100T

JELLA-120T

JELLA-150T

JELLA-180T

JELLA-200T

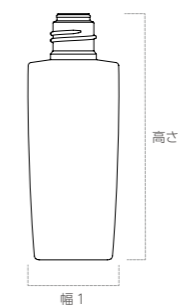

キャップ 一覧はP204へ

H100-35Wキャップ
[SAN,PP]H100-35ワンパーツキャップ
H100-40ワンパーツキャップ
[PP]L-100Lキャップ
[SAN,PP]M-100Lキャップ
[SAN,PP]N-100Lキャップ
[SAN,PP]O-100Lキャップ
[SAN,PP]ジョーヌ100Lキャップ
[PP]AL-100Lキャップ
[AL]H100-RWキャップ
[PP]H100-40Wキャップ
[SAN,PP]CRYSTAL-100W
キャップ
[SAN,PP]H100-45Wキャップ
[SAN,PP]H100-CWキャップ
[PP,PP]H100-CWキャップ
[SAN,PP]

中栓 一覧はP209へ

パーシールド加工可能

JL-3A (φ3)
JL-3B (φ7.5)
JL-3C (φ5)
[PE]

製品名	材質	成形 方法	満量 (mL)	高さ (mm)	幅1 (mm)	幅2 (mm)	キャップ	中栓
JELLA-30T	PET	ダイレクトブロー	37.6	64.0	φ36.1	-	H100-35Wキャップ H100-35ワンパーツキャップ L-100Lキャップ M-100Lキャップ N-100Lキャップ O-100Lキャップ ジョーヌ100Lキャップ AL-100Lキャップ H100-RWキャップ	JL-3A JL-3B JL-3C
JELLA-40T			45.5	73.5	φ37.1	-		
JELLA-50T			56.5	82.8	φ38.2	-		
JELLA-60T			68.7	91.4	φ39.0	-		
JELLA-80T			87.9	101.9	φ40.8	-		
JELLA-100T			106.0	114.4	φ42.0	-	H100-40Wキャップ H100-40ワンパーツキャップ CRYSTAL-100Wキャップ※1	
JELLA-120T			128.1	129.4	φ44.0	-		
JELLA-150T			159.1	138.9	φ45.8	-		
JELLA-180T			190.2	152.4	φ47.3	-	H100-45Wキャップ H100-CWキャップ H100-CWキャップ	
JELLA-200T			210.0	156.4	φ49.0	-		

※1 中栓 JL-3C 対応不可

JELLA PUMP Series

— ジェラポンプシリーズ

ジェラシリーズのポンプ・スプレー仕様。
ボトルの上部から下部にかけて径が細くなっていくデザインが特長的です。



JELLA-150A

JELLA-200A



キャップ — 一覧はP206へ

Z-500 OVキャップ
[PP,PE]

ポンプ — 一覧はP208へ

Z-500-C012
[PP,PE]Z-500-C014
[PP,PE]Z-1000-C001
[PP,PE]

スプレー — 一覧はP208へ

Z-155-C110
[PP,PE]

製品名	材質	成形方法	満量 (mL)	高さ (mm)	幅1 (mm)	幅2 (mm)	キャップ	ポンプ・スプレー
JELLA-150A	PET	ダイレクトブロー	162.5	117.0	φ50.0	-	Z-500 OVキャップ	Z-500-C012
JELLA-200A			216.0	142.2	φ49.5	-		Z-500-C014
								Z-1000-C001 ^{*1}
								Z-155-C110

*1 OVキャップとの組み合わせ不可

お問い合わせはこちら 大阪 06-6748-5699 東京 03-5771-7789 福岡 092-738-7250 環境に配慮した容器については各担当にお問合せください。

UNIT Series

— ユニットシリーズ

ボトルの上部から下部にかけて、円形から四角形に変化していくかたちが美しいボトルです。



UNIT-20T

UNIT-120T

UNIT-150T

UNIT-200T

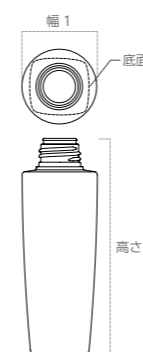

中栓 — 一覧はP209へ

パーシールド加工可能

JL-1A (φ3)
JL-1B (φ5)
[PE]

パーシールド加工可能

UNI-28P
(φ3・φ6・φ10)
[PE]

製品名	材質	成形方法	満量 (mL)	高さ (mm)	幅1 (mm)	幅2 (mm)	キャップ	中栓
UNIT-20T	PET	ダイレクトブロー	22.2	75.8	φ24.0	-	K-40SPキャップ [PP]	JL-1A JL-1B
UNIT-120T			130.9	127.0	φ43.6	-	UNI-28Wキャップ [PP,PP] UNI-28Wキャップ [SAN,PP]	UNI-28P (φ3・φ6・φ10)
UNIT-150T			160.8	139.5	φ46.2	-		
UNIT-200T			212.9	159.9	φ48.2	-		

UNIT PUMP Series

— ユニットポンプシリーズ

ボトルの上部から下部にかけて、円形から四角形に変化していくかたちが美しいボトルです。
オリジナルデザインのポンプがご使用いただけます。(60T・120A・150Aを除く。)



UNIT-60T

UNIT-150A



UNIT-120T

UNIT-150T

UNIT-200T



キャップ ー 幅はP206へ



Z-500 OVキャップ
[PP]

ポンプ ー 幅はP208へ



Z-200-C036
[PP,PE]



Z-500-C012
[PP,PE]



Z-500-C014
[PP,PE]



Z-1000-C001
[PP,PE]



UNI-28Z
[PP,PE]

スプレー ー 幅はP208へ



Z-155-C110
[PP,PE]

製品名	材質	成形方法	滴量 (mL)	高さ (mm)	幅1 (mm)	幅2 (mm)	キャップ	ポンプ・スプレー
UNIT-60T	PET	ダイレクトブロー	67.5	106.0	φ35.1	-	-	Z-200-C036
UNIT-150A			160.2	136.0	φ46.2	-	Z-500 OVキャップ	Z-500-C012 Z-500-C014 Z-1000-C001*1 Z-155-C110
UNIT-120T			130.9	127.0	φ43.6	-	-	UNI-28Z
UNIT-150T			160.8	139.5	φ46.2	-	-	
UNIT-200T			212.9	159.9	φ48.2	-	-	

※1 OVキャップとの組み合わせ不可

FLEUVE Series

フルーブシリーズ

見る角度によって表情を変える四角い形状のボトルです。
OV キャップ仕様で高級感を演出します。



FLEUVE-20A FLEUVE-30A FLEUVE-50A FLEUVE-80A FLEUVE-100A FLEUVE-120A



FLEUVE-150A FLEUVE-200A FLEUVE-300A FLEUVE-500A



ポンプ ー類はP208へ



スプレー ー類はP208へ



製品名	材質	成形方法	満量 (mL)	高さ (mm)	幅1 (mm)	幅2 (mm)	キャップ	ポンプ・スプレー
FLEUVE-20A	PET	ダイレクトブロー	27.5	59.1	□27.0	-	FLEUVE-SS-OVキャップ[PET]	Z-100-101
FLEUVE-30A			37.5	76.1	□27.0	-		
FLEUVE-50A			58.0	83.4	□32.0	-	FLEUVE-M-OVキャップ[PET]	Z-200-C024 Z-200-C126 Z-75-C094 Z-155-C094
FLEUVE-80A (Z-200□)			91.5	91.4	□38.0	-		
FLEUVE-100A (Z-200□)			113.5	109.4	□38.0	-		
FLEUVE-120A (Z-200□)			133.5	126.4	□38.0	-		
FLEUVE-80A (Z-500□)			92.5	90.8	□38.0	-	FLEUVE-L-OVキャップ[PET]	Z-500-C012 Z-500-C014 Z-155-C110
FLEUVE-100A (Z-500□)			114.5	108.8	□38.0	-		
FLEUVE-120A (Z-500□)			134.5	125.8	□38.0	-		
FLEUVE-150A			168.0	136.8	□40.0	-	FLEUVE-LL-OVキャップ[PET]	
FLEUVE-200A			220.0	153.8	□43.0	-		
FLEUVE-300A			335.8	168.1	□50.4	-	-	Z-3000-C174
FLEUVE-500A			515.0	193.3	□58.5	-		

REX Series

レックスシリーズ

上部から下部にかけて、円形から四角形に変化していく形状のボトルです。
色々な表情を表現できるシリーズです。

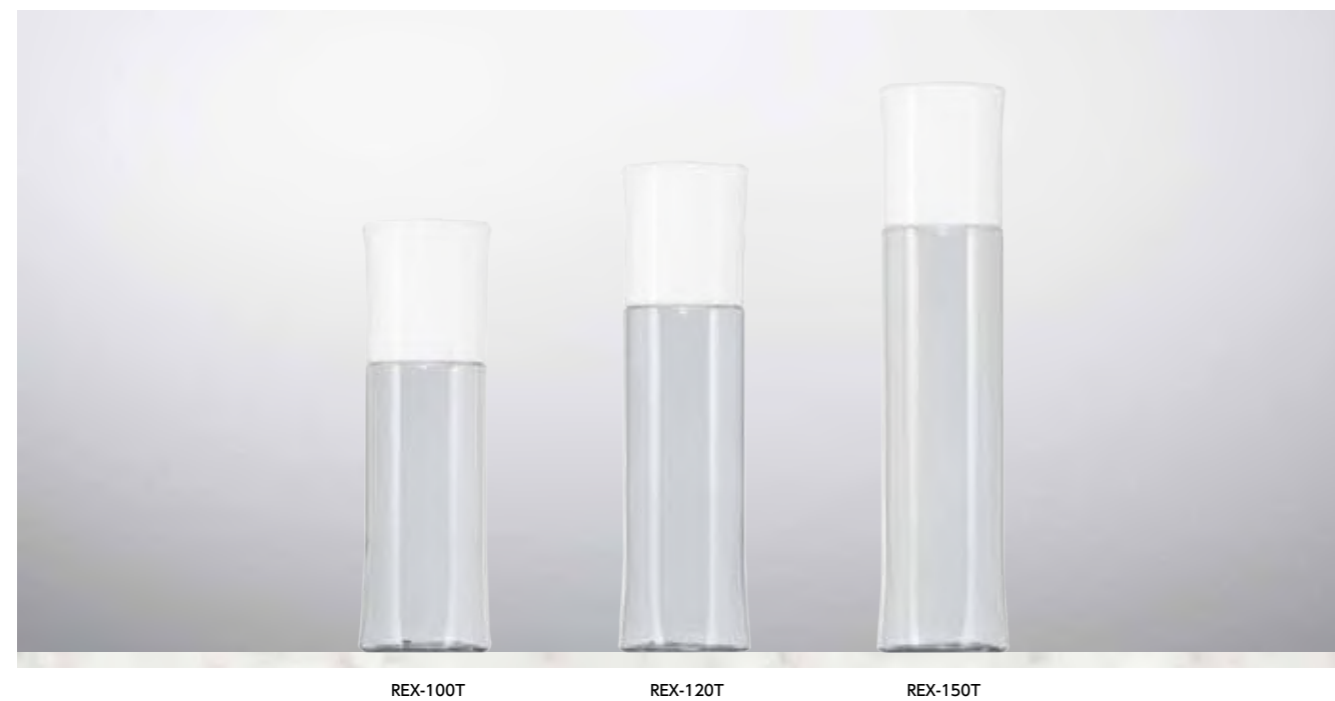

キャップ 一覧はP204へ



製品名	材質	成形方法	満量 (mL)	高さ (mm)	幅1 (mm)	幅2 (mm)	キャップ	中栓	ポンプ・スプレー		
REX-30A	PET	ロフトタイプ	37.0	64.7	36.5	-	JOV-R-Sキャップ JOV-N-Sキャップ JOV-T-Sキャップ JOV-C-Sキャップ JOV-D-Sキャップ JOV-W-Sキャップ	-	Z-200-C024 Z-200-C126 Z-75-C094 Z-155-C094		
REX-50A			58.0	93.2	36.5	-	JOV-O-Sキャップ(PP) JOV-N-Sキャップ(PP) JOV-N(B)-Sキャップ(PP)				
REX-80A (Z-200□)			92.0	108.6	42.0	-	JOV-R-Mキャップ JOV-N-Mキャップ JOV-T-Mキャップ JOV-C-Mキャップ JOV-D-Mキャップ JOV-W-Mキャップ JOV-O-Mキャップ(PP) JOV-N-Mキャップ(PP) JOV-N(B)-Mキャップ(PP)				
REX-100A (Z-200□)			112.9	130.3	42.0	-					
REX-120A (Z-200□)			134.0	151.1	42.0	-					
REX-80A (Z-500□)			93.5	107.8	42.0	-					
REX-100A (Z-500□)			114.4	129.5	42.0	-	JOV-R-Lキャップ JOV-N-Lキャップ JOV-T-Lキャップ JOV-C-Lキャップ JOV-D-Lキャップ JOV-W-Lキャップ				
REX-120A (Z-500□)			135.5	150.3	42.0	-					
REX-150A			169.5	153.5	46.0	-	H100-35ファンパーツキャップ H100-40ファンパーツキャップ H100-40Wファンパーツキャップ L-100Lキャップ M-100Lキャップ N-100Lキャップ O-100Lキャップ ジョーヌ100Lキャップ AL-100Lキャップ N-100Wキャップ CRYSTAL-100Wキャップ*1 L-100Wキャップ*1 JMB-100Wキャップ DELTA-100Wキャップ REX-100Wキャップ			JL-3A JL-3B JL-3C	-
REX-100T			109.0	116.5	43.0	-	-				
REX-120T	130.0	135.0	43.0	-							
REX-150T	160.0	161.0	43.0	-							

※1 中栓 JL-3C 対応不可

DELTA Series

— デルタシリーズ

上部から下部にかけて、円形から三角形に変化していく形状のボトルです。
色々な表情を表現できるシリーズです。



キャップ 一覧はP204へ



製品名	材質	成形方法	満量 (mL)	高さ (mm)	幅1 (mm)	幅2 (mm)	キャップ	中栓	ポンプ・スプレー
DELTA-30A	PET	インフレーション	36.0	63.3	35.8	-	JOV-D-Sキャップ JOV-N-Sキャップ JOV-T-Sキャップ JOV-C-Sキャップ JOV-R-Sキャップ JOV-W-Sキャップ		Z-200-C024 Z-200-C126 Z-75-C094 Z-155-C094
DELTA-50A			57.0	92.3	35.8	-	JOV-O-Sキャップ(PP) JOV-N-Sキャップ(PP) JOV-N(B)-Sキャップ(PP)		
DELTA-80A (Z-200□)			91.1	107.4	40.9	-	JOV-D-Mキャップ JOV-N-Mキャップ JOV-T-Mキャップ JOV-C-Mキャップ JOV-R-Mキャップ JOV-W-Mキャップ JOV-O-Mキャップ(PP) JOV-N-Mキャップ(PP) JOV-N(B)-Mキャップ(PP)		
DELTA-100A (Z-200□)			111.5	128.3	40.9	-			
DELTA-120A (Z-200□)			133.0	149.8	40.9	-			
DELTA-80A (Z-500□)			91.1	106.8	40.9	-			
DELTA-100A (Z-500□)			111.5	127.7	40.9	-	JOV-D-Lキャップ JOV-N-Lキャップ JOV-T-Lキャップ JOV-C-Lキャップ JOV-R-Lキャップ JOV-W-Lキャップ	Z-500-C012 Z-500-C014 Z-155-C110	
DELTA-120A (Z-500□)			133.0	149.2	40.9	-			
DELTA-150A			169.5	154.2	44.9	-			
DELTA-100T			109.0	117.1	42.0	-	H100-40ワンパーツキャップ H100-35ワンパーツキャップ H100-40Wキャップ L-100Lキャップ M-100Lキャップ N-100Lキャップ O-100Lキャップ	JL-3A JL-3B JL-3C	
DELTA-120T			130.0	135.4	42.0	-	ジョーナ100Lキャップ AL-100Lキャップ N-100Wキャップ		
DELTA-150T			160.0	161.6	42.0	-	CRYSTAL-100Wキャップ*1 L-100Wキャップ*1 JMB-100Wキャップ DELTA-100Wキャップ REX-100Wキャップ		

*1 中栓JL-3C対応不可

BOUGIE Series

— ブジーシリーズ

ロウソクのような形状で、オーバーキャップもボトルと面一で
重厚感・高級感のある仕上がりです。サイズバリエーションも豊富です。



BOUGIE-30A

BOUGIE-50A

BOUGIE-80A

BOUGIE-100A

BOUGIE-120A



BOUGIE-150A

BOUGIE-200A



高さ

幅1

キャップ — 一覧は P206 へ

Z-500 OVキャップ
[PP]

ポンプ — 一覧は P208 へ

Z-200-C024
[PP,PE]Z-200-C126
[PP,PE]Z-500-C012
[PP,PE]Z-500-C014
[PP,PE]Z-1000-C001
[PP,PE]

スプレー — 一覧は P208 へ

Z-75-C094
[PP,PE]Z-155-C094
[PP,PE]Z-155-C110
[PP,PE]

製品名	材質	成形方法	容量 (mL)	高さ (mm)	幅1 (mm)	幅2 (mm)	キャップ	ポンプ・スプレー
BOUGIE-30A	PET	ダイレクトブロー	36.0	66.3	φ34.5	-	BOUGIE-S OVキャップ [PET]	
BOUGIE-50A			56.0	92.8	φ36.5	-		
BOUGIE-80A (Z-200□)			91.0	99.8	φ43.0	-		
BOUGIE-100A (Z-200□)			111.5	116.8	φ44.5	-	BOUGIE-M OVキャップ [PET]	
BOUGIE-120A (Z-200□)			132.0	134.8	φ45.0	-		
BOUGIE-80A (Z-500□)			92.5	99.2	φ43.0	-		
BOUGIE-100A (Z-500□)			113.0	116.2	φ44.5	-	Z-500 OVキャップ	
BOUGIE-120A (Z-500□)			133.5	134.2	φ45.0	-		
BOUGIE-150A			170.0	147.0	φ49.0	-		
BOUGIE-200A			222.5	162.0	φ52.8	-		

※1 OVキャップとの組み合わせ不可

JADE Series

— ジェイドシリーズ

ボトル上部から下部にかけて、スカートのように広がった曲線がエレガントなシリーズ。



JADE-80T

JADE-100T

JADE-150T



JADE-100A

JADE-120A

JADE-150A

JADE-200A



キャップ 一覧は P204 へ

ジョーヌ100Lキャップ
[PP]L-100Lキャップ
[SAN,PP]M-100Lキャップ
[SAN,PP]N-100Lキャップ
[SAN,PP]O-100Lキャップ
[SAN,PP]AL-100Lキャップ
[AL]Z-200 OVキャップ
Z-500 OVキャップ
[PP]

中栓 一覧は P209 へ

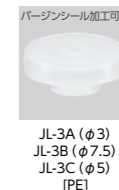
JL-3A (φ3)
JL-3B (φ7.5)
JL-3C (φ5)
[PE]

ポンプ 一覧は P208 へ

Z-200-C024
[PP,PE]Z-200-C126
[PP,PE]Z-500-C012
[PP,PE]Z-500-C014
[PP,PE]Z-1000-C001
[PP,PE]

スプレー 一覧は P208 へ

Z-75-C094
[PP,PE]Z-155-C094
[PP,PE]Z-155-C110
[PP,PE]

製品名	材質	成形方法	満量 (mL)	高さ (mm)	幅1 (mm)	幅2 (mm)	キャップ	中栓	ポンプ・スプレー
JADE-80T	PET	ダイレクトブロー	87.0	118.9	43.6	40.4	ジョーヌ100Lキャップ L-100Lキャップ M-100Lキャップ N-100Lキャップ O-100Lキャップ AL-100Lキャップ	JL-3A JL-3B JL-3C	-
JADE-100T			108.5	129.9	49.0	45.9			
JADE-150T			156.5	152.0	51.8	47.0			
JADE-100A			110.0	125.0	49.5	46.4	Z-200 OVキャップ		Z-200-C024 Z-200-C126 Z-75-C094 Z-155-C094
JADE-120A			136.0	135.6	49.2	44.3	Z-500 OVキャップ		Z-500-C012 Z-500-C014 Z-1000-C001*1 Z-155-C110
JADE-150A			158.8	143.2	52.0	46.8			
JADE-200A			212.0	155.9	57.9	52.2			

*1 OVキャップとの組み合わせ不可

JM-H Series

— ジェイエムエイチシリーズ

オーバーキャップとの組み合わせが、ゆるやかなくびれのあるかたちを作っています。
様々な加飾をすることで、より高級感を演出することができます。



JM-H 30A

JM-H 40A

JM-H 50A

JM-H 80A

JM-H 120A (II)



キャップ



AIR H OVキャップ [PET] JM-H OVキャップ [PP]

ポンプ ー口径は P208 へ



Z-200-C024 [PP,PE] Z-200-C126 [PP,PE]

スプレー ー口径は P208 へ



Z-75-C094 [PP,PE] Z-155-C094 [PP,PE]

製品名	材質	成形方法	容量 (mL)	高さ (mm)	幅1 (mm)	幅2 (mm)	キャップ	ポンプ・スプレー
JM-H 30A	PET	ダイレクトブロー	40.7	70.7	39.6	30.0	AIR H OVキャップ ^{※1} JM-H OVキャップ	Z-200-C024 Z-200-C126 Z-75-C094 Z-155-C094
JM-H 40A			48.5	82.5	40.0	30.0		
JM-H 50A			59.8	94.7	44.5	29.5		
JM-H 80A			87.5	114.5	48.0	34.0		
JM-H 120A (II)			132.0	147.3	52.3	42.2		

※1 Z155-C094対応不可

JM-C Series

— ジェイエムシーシリーズ

オーバーキャップとの組み合わせが、ゆるやかな丸みのあるかたちを作っています。
様々な加飾をすることで、より高級感を演出することができます。



JM-C 30A

JM-C 50A

JM-C 80A

JM-C 100A

JM-C 120A

JM-C 150A



キャップ



AIR C OVキャップ [PET] JM-C OVキャップ [PP] JM-C L OVキャップ [PET]

ポンプ ー口径は P208 へ



Z-200-C024 [PP,PE] Z-200-C126 [PP,PE] Z-500-C012 [PP,PE] Z-500-C014 [PP,PE]

スプレー ー口径は P208 へ



Z-75-C094 [PP,PE] Z-155-C094 [PP,PE] Z-155-C110 [PP,PE]

製品名	材質	成形方法	容量 (mL)	高さ (mm)	幅1 (mm)	幅2 (mm)	キャップ	ポンプ・スプレー
JM-C 30A	PET	ダイレクトブロー	40.3	64.3	φ37.0	-	AIR C OVキャップ ^{※1} JM-C OVキャップ	Z-200-C024 Z-200-C126 Z-75-C094 Z-155-C094
JM-C 50A (Z-200□)			65.1	93.8	φ37.0	-		
JM-C 80A (Z-200□)			88.5	117.8	φ37.0	-		
JM-C 100A (Z-200□)			111.5	106.8	φ43.2	-	JM-C L OVキャップ	
JM-C 120A (Z-200□)			133.5	124.8	φ43.2	-		
JM-C 150A (Z-200□)			165.5	152.1	φ43.2	-		
JM-C 50A (Z-500□)			66.8	92.2	φ37.0	-	AIR C OVキャップ ^{※1} JM-C OVキャップ	Z-500-C012 Z-500-C014 Z-155-C110
JM-C 80A (Z-500□)			89.5	116.4	φ37.0	-		
JM-C 100A (Z-500□)			112.0	105.7	φ43.2	-		
JM-C 120A (Z-500□)			134.4	123.2	φ43.2	-		
JM-C 150A (Z-500□)			167.5	151.2	φ43.2	-		

※1 Z-155-C094対応不可

SAVON Series

— サボンシリーズ

シャンプー、ハンドソープなど様々な用途で使用いただけます。
内容物の残量が一目でわかるウインドウを付けることもできます。(300E、400E、500E)



SAVON-155T

SAVON-150T



SAVON-300E

SAVON-400E

SAVON-500E

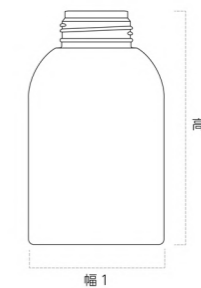
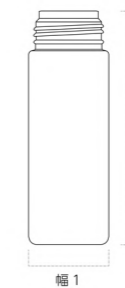

ポンプ 一覧はP208へ



製品名	材質	成形方法	満量 (mL)	高さ (mm)	幅1 (mm)	幅2 (mm)	ポンプ・スプレー
SAVON-150T	PET	ダイレクトブロー	200.0	126.0	φ49.0	-	F5-T F2
SAVON-155T			185.0	119.5	φ49.0	-	Z-3000-C174
SAVON-300E	PE		410.0	109.5	φ79.8	-	F5-M
SAVON-400E			498.8	133.6	φ79.5	-	
SAVON-500E			625.0	155.6	φ79.8	-	

JSH Series・CAMELIA

— ジェイエスエイチシリーズ・カメリア

シンプルなかたちのポンプ仕様の大容量ボトル。シャンプー、コンディショナーにおすすめです。
可憐で女性らしいフォルムをコンセプトにしたカメリアです。



JSH-300E

JSH-700E

JSH-450A

JSH-500T



CAMELIA-500A

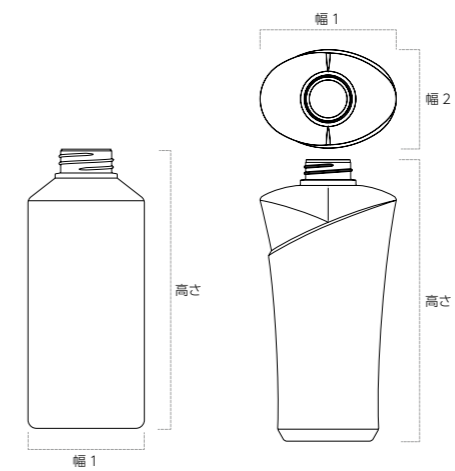

キャップ ー 幅はP204へ



OT-150キャップ
[PP]

ポンプ ー 幅はP208へ



Z-3000-C174
[PP,PE]

製品名	材質	成形方法	満量 (mL)	高さ (mm)	幅1 (mm)	幅2 (mm)	キャップ	ポンプ・スプレー
JSH-300E	PE	ダイレクトブロー	352.0	94.4	φ79.5	-	-	Z-3000-C174
JSH-700E			742.5	183.7	φ79.2	-		
JSH-450A			492.5	164.1	φ68.4	-		
JSH-500T	PET	インジェクションブロー	527.5	174.5	φ67.8	-	OT-150キャップ	-
CAMELIA-500A			564.0	188.0	91.0	65.9	-	Z-3000-C174

ECOLE・OSCAR

— エコール・オスカル

丸みのある柔らかなフォルムのエコール。
オスカルはスクイズ性があります。



ECOLE-350A

OSCAR-170E

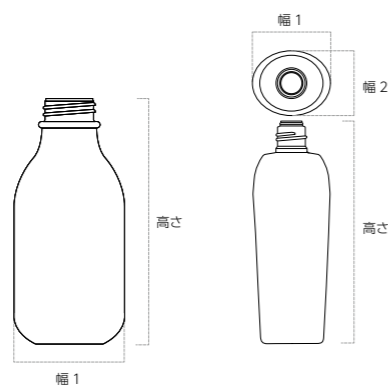

キャップ ー類はP204へ



N-Wヒンジキャップ
[PP]

ポンプ ー類はP208へ



Z-3000-C174
[PP,PE]

製品名	材質	成形方法	満量 (mL)	高さ (mm)	幅1 (mm)	幅2 (mm)	キャップ	ポンプ・スプレー
ECOLE-350A	PE	ダイレクトブロー	380.5	152.0	φ68.0	-	N-Wヒンジキャップ	Z-3000-C174
OSCAR-170E			181.1	150.9	52.2	43.5	H100-35Wヒンジキャップ[PP]	-

CITORON・NOBLE

— シトロン・ノーブル

スクイズ性がある、オーバル形状のボトルです。



CITORON-200E

NOBLE-280

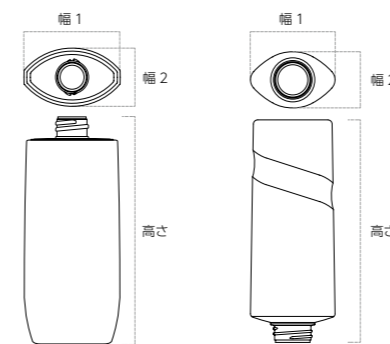

製品名	材質	成形方法	満量 (mL)	高さ (mm)	幅1 (mm)	幅2 (mm)	キャップ	ポンプ・スプレー
CITORON-200E	PE	ダイレクトブロー	221.5	151.5	64.2	38.8	CITORON-Wヒンジキャップ[PP]	-
NOBLE-280	PE/EVOH		300.0	184.0	70.0	46.5	N-Wヒンジキャップ[PP]	

MAGIE Series・TWIST

— マギーシリーズ・ツイスト

インナーボトルがアウターボトルに収まった高級感のあるマギーと、ロック式のオーバーキャップ仕様で持ち運び用に最適なツイストです。



MAGIE-15A

MAGIE-30A

TWIST-50A

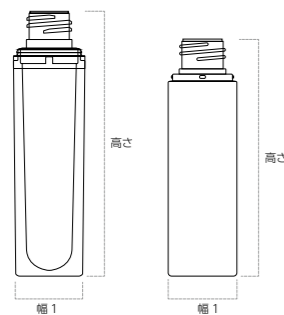

キャップ 一覧はP206へ



ポンプ 一覧はP208へ



スプレー 一覧はP208へ



持ち運び用に最適なロック式のツイストオーバーキャップの仕組み

- ①ボトル肩部とキャップにある凹凸を合わせる様にキャップをかぶせます。
- ②キャップを時計回りにスライドするとロックがかかります。

製品名	材質	成形方法	満量 (mL)	高さ (mm)	幅1 (mm)	幅2 (mm)	キャップ	ポンプ・スプレー
MAGIE-15A			19.0	84.3	φ29.5	-	MAGIE15 OVキャップ[PP]	Z-100-101
MAGIE-30A	OV:SAN IN:PP	OV:インジェクション IN:ダイレクトブロー	35.7	120.3	φ32.0	-	JOV-N-Sキャップ(PP) JOV-N-Sキャップ [PET] JOV-T-Sキャップ [PET] JOV-C-Sキャップ [PET] JOV-D-Sキャップ [PET] JOV-R-Sキャップ [PET] JOV-W-Sキャップ [PET] JOV-O-Sキャップ(PP) JOV-N(B)-Sキャップ(PP)	Z-200-C024 Z-200-C126 Z-75-C094 Z-155-C094
TWIST-50A	PET	ダイレクトブロー	57.0	103.5	φ30.0	-	TWIST OVキャップ[PP]	

AIRLESS Series

— エアレスシリーズ No.1

内容物が外気に触れない為、酸化しにくく、最後まで使い切れるエアレスシリーズ。高級な美容液やスペシャルケアにおすすめです。



AIRLESS-S15A/18A

AIRLESS-C15A/18A

AIRLESS-H15A/18A

AIRLESSII-D30A

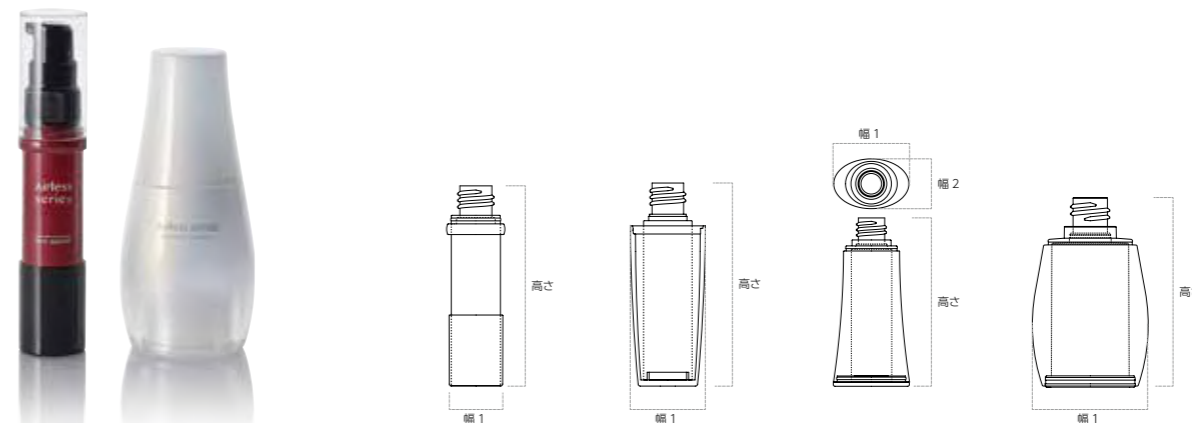

キャップ 一覧はP206へ



ポンプ 一覧はP208へ



製品名	材質	成形方法	満量 (mL)	高さ (mm)	幅1 (mm)	幅2 (mm)	キャップ	ポンプ・スプレー
AIRLESS-S15A/18A	PET	インジェクション	18.0/22.8	98.7	φ27.2	-	AIR S OVキャップ[PET]	Y180-22A
AIRLESS-C15A/18A			18.0/22.8	99.7	φ37.0	-	AIR C OVキャップ JM-C OVキャップ	
AIRLESS-H15A/18A			18.0/22.8	99.2	45.0	29.8	AIR H OVキャップ JM-H OVキャップ	
AIRLESSII-D30A			35.8	85.4	φ52.2	-	AIRLESSII-D30 OVキャップ[PET]	

AIRLESS Series

エアレスシリーズ No.2

円柱やオーバルタイプのエアレスシリーズ。
高級な美容液やスペシャルケアにおすすめです。



YSAR10

YSAR20

YSAR25

YSAR30



YSRN20

YSRN30

YSRN50

YSOV30

YSOV40

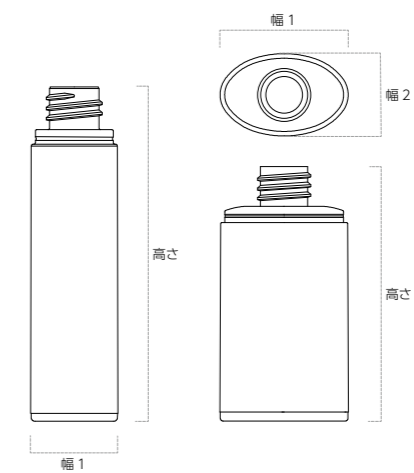

キャップ 一貫はP206へ

OVC24Lキャップ
[PET]MPFOVキャップ
(金冠用)
[PP]

ポンプ

Y180-22A
[PP,PE]MS180-24A(SP)
[PP,PE]

製品名	材質	成形方法	満量 (mL)	高さ (mm)	幅1 (mm)	幅2 (mm)	キャップ	ポンプ・スプレー
YSAR10	PET	インジェクション	13.7	67.7	φ27.4	-	YSARキャップ[PET]	Y180-22A
YSAR20			24.7	91.8	φ27.4	-		
YSAR25			30.6	104.8	φ27.4	-		
YSAR30			33.7	104.8	φ27.4	-		
YSRN20			25.1	74.9	φ30.0	-	OVC24Lキャップ MPFOVキャップ(金冠用)	MS180-24A(SP)
YSRN30			36.1	94.9	φ30.0	-		
YSRN50			57.8	108.0	φ35.0	-		
YSOV30			34.0	83.5	42.1	27.3	YSOVキャップ[PET]	Y180-22A
YSOV40			44.0	97.4	42.2	27.4		

HOLE CAP Series

— ホールキャップシリーズ

スタイリッシュなT型ホールキャップと、丸みが優しい印象を与える丸玉ホールキャップ。上部から下部にかけて、三角形から円形に変化していく形状のDELTAホールキャップと上部から下部にかけて、四角形から円形に変化していく形状のREXホールキャップです。



丸玉ホールキャップ
No.40

T型ホールキャップ
No.40

DELTAホールキャップ
No.40

REXホールキャップ
No.40



製品名	材質	成形方法	高さ (mm)	幅1 (mm)	幅2 (mm)	キャップ	適合ボトル
丸玉ホールキャップNo.40	PP	インジェクション	16.4	φ29.7	-	丸玉トップキャップNo.40[SBC]	TK-20 TK-30
T型ホールキャップNo.40			15.8	φ28.6	-	-	エムボトルNo.30 エムボトルNo.50 ヒップボトルNo.30
DELTAホールキャップNo.40			16.0	25.1	-		ラインボトルNo.30
REXホールキャップNo.40			16.0	26.1	-		ラインボトルNo.50

※その他、適合ボトル多数ございますので詳しくは弊社営業までお問い合わせください。

お問い合わせはこちら 大阪 06-6748-5699 東京 03-5771-7789 福岡 092-738-7250 環境に配慮した容器については各担当にお問い合わせください。

CRYSTAL CAP Series

— クリスタルキャップシリーズ

多面のきらめきが美しいクリスタルWキャップです。



クリスタルWキャップ
No.23

クリスタルWキャップ
No.40



製品名	材質	成形方法	高さ (mm)	幅1 (mm)	幅2 (mm)	適合ボトル
クリスタルWキャップNo.23	OV:SAN IN:PP	インジェクション	17.3	φ23.9	-	エムボトルNo.3 エムボトルNo.5 エムボトルNo.10 エムボトルNo.15 エムボトルNo.20 ラインボトルNo.10
クリスタルWキャップNo.40			18.8	φ27.8	-	エムボトルNo.30 エムボトルNo.50 エムボトルNo.60 ラインボトルNo.20 ラインボトルNo.30

※その他、適合ボトル多数ございますので詳しくは弊社営業までお問い合わせください。

Z-200 SPUIT Series

— Z-200 スポイド シリーズ

美容液などに適したスポイド。
多様なボトルと組み合わせができるのでデザインの幅が広がります。



Z-200スポイド
JM-C 30A

Z-200スポイド
JM-H 30A

Z-200スポイド
JMB-30A

Z-200スポイド
BOUGIE-30A



Z-200スポイド
STRIPE-30A

Z-200スポイド
CRYSTAL-30A

Z-200スポイド
BOTTOM-S30A

Z-200スポイド
YSJ-30A



製品名	材質	成形方法	高さ (mm)	幅1 (mm)	幅2 (mm)	適合ボトル	付属品 (ゴム)	付属品 (ホール・スポイド管)
Z-200スポイド	PP	インジェクション	19.5	φ24.7	-	JM-C 30A JM-H 30A JMB-30A BOUGIE-30A STRIPE-30A CRYSTAL-30A BOTTOM-S30A YSJ-30A	天然 NBR シリコン ブチル	スポイド管(直) スポイド管(曲) (JM-H 30Aのみ スポイド管(曲)は適合致しません)

※その他適合ボトルもございますのでお問い合わせください。

QUANTAM R Series

— クwantam R シリーズ

ワンタッチで開け閉めできるシンプルな円柱形状のパウダー用容器です。



QUANTAM R-150

QUANTAM R-200

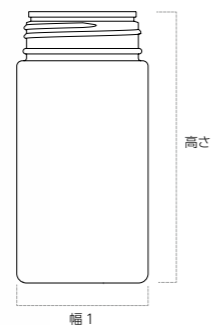

中栓 一貫はP209へ
バージンスール加工可能

QUANTAM R
[PE]

製品名	材質	成形方法	満量 (mL)	高さ (mm)	幅1 (mm)	幅2 (mm)	キャップ	中栓
QUANTAM R-150	PE	ダイレクトブロー	144.8	99.5	φ47.7	-	QUANTAM NRキャップ[PP]	QUANTAM R
QUANTAM R-200			194.0	130.6	φ47.5	-		

QUANTAM JP Series

— クwantam JP シリーズ

丸みのあるキャップが特長のパウダー用容器です。中栓のバリエーションが豊富で、一振りですべての顆粒・粉末が出せる中栓を付けることもできます。



QUANTAM JP-120

QUANTAM JP-150

QUANTAM JP-200

QUANTAM JP-250

QUANTAM JP-300



中栓 一貫はP209へ

バージンスール加工可能



QUANTAM JP 2.5 (φ2.5×7穴) [PE]
QUANTAM JP 4 (φ4×7穴) [PE]
QUANTAM JP 9 (φ9) [PE]
QUANTAM J [PE]

製品名	材質	成形方法	満量 (mL)	高さ (mm)	幅1 (mm)	幅2 (mm)	キャップ	中栓
QUANTAM JP-120	PE	ダイレクトブロー	139.6	85.5	φ52.5	-	QUANTAM JPキャップ [PP]	QUANTAM JP 2.5 QUANTAM JP 4 QUANTAM JP 9 QUANTAM J
QUANTAM JP-150			169.5	98.7	φ54.0	-		
QUANTAM JP-200			220.0	116.3	φ55.6	-		
QUANTAM JP-250			271.0	131.3	φ58.0	-		
QUANTAM JP-300			325.0	145.0	φ60.0	-		

エムボトル Series

エムボトルシリーズ

アロマに最適な機能性や、デザイン性を施したシリーズ。
キャップやスポイド・ポンプもつけることができ、多様なニーズに対応できるアイテムです。



エムボトル No.3 エムボトル No.5 エムボトル No.10 エムボトル No.20



エムボトル No.30 エムボトル No.50 エムボトル No.60 エムボトル No.100

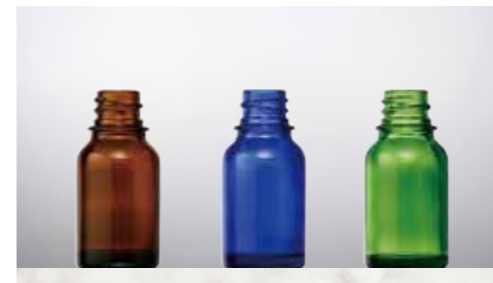

カラーバリエーション

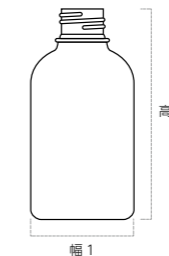

キャップ



エムキャップ No.23[PP] No.40[PP] スクリューキャップ No.23L[PP] No.40L[PP] ヒップキャップ No.23[PP] No.40[PP] シャインキャップ No.23L [AL] アルミスクリューキャップ No.40L [AL] アロマキャップ No.23[PP] No.40[PP]

ノズル



エムノズルMN-23L エムノズルMN-40L [PE,PP] エム凍結ゴム栓 No.23T[IR] No.40T[IR]

中栓



ドロップ栓 No.23-N (エムボトル用) [PE] ドロップ栓 No.40 [PE] ドロップ栓 No.40-N [PE] 穴あき栓 No.23 (3φ・5φ) [PE] 穴あき栓 No.40 (3φ・6φ) [PE]

ポンプ



エムポンプ L-23 (トップキャップPP付き) [PP,PE] エムポンプ L-40 (トップキャップPP付き) [PP,PE] スプレー No.40 (トップキャップ付き) [PP,PE]

スポイド用オーバーキャップ



オーバーキャップ No.23L [PS] 丸玉オーバーキャップ No.23[PP] No.40[PP] オーバーキャップ No.23SP[PS] No.40[PS] オーバーキャップ No.23M[PS] No.40M[PS]

スポイド

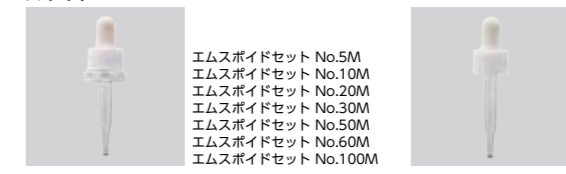

エムスポイドセット No.5M エムスポイドセット No.10M エムスポイドセット No.20M エムスポイドセット No.30M エムスポイドセット No.50M エムスポイドセット No.60M エムスポイドセット No.100M エムスポイドセット No.5L エムスポイドセット No.10L エムスポイドセット No.20L エムスポイドセット No.20L RS-30 エムスポイドセット No.50L エムスポイドセット No.60L エムスポイドセット No.100L RS-100

製品名	材質	満量 (mL)	高さ (mm)	幅1 (mm)	幅2 (mm)	キャップ・ノズル	中栓	ポンプ・スプレー	スポイド	スポイド用オーバーキャップ		
エムボトル No.3	ガラス	5.5	48.3	φ23.0	-	エムキャップ No.23	ドロップ栓 No.23-N (エムボトル用)	-	-	-		
エムボトル No.5		7.0	52.3	φ21.7	-	スクリューキャップ No.23L ヒップキャップ No.23 シャインキャップ No.23L	穴あき栓 No.23 3φ 穴あき栓 No.23 穴大 5φ エム凍結ゴム栓 No.23T (シャインキャップ No.23Lは除く)		エムスポイドセット No.5L エムスポイドセット No.5M	オーバーキャップ No.23L 丸玉オーバーキャップ No.23 オーバーキャップ No.23SP オーバーキャップ No.23M		
エムボトル No.10		14.0	56.3	φ26.5	-	アロマキャップ No.23 (専用ドロップ栓[PE]付き) エムノズルMN-23L	-		エムポンプ L-23 (トップキャップ[PP]付き)	エムスポイドセット No.10L エムスポイドセット No.10M	オーバーキャップ No.23L 丸玉オーバーキャップ No.23 オーバーキャップ No.23SP オーバーキャップ No.23M	
エムボトル No.20		24.0	66.3	φ32.5	-	-	-		-	エムスポイドセット No.20L エムスポイドセット No.20M	オーバーキャップ No.23L 丸玉オーバーキャップ No.23 オーバーキャップ No.23SP オーバーキャップ No.23M	
エムボトル No.30		38.5	75.8	φ35.5	-	エムキャップ No.40 スクリューキャップ No.40L ヒップキャップ No.40	ドロップ栓 No.40 ドロップ栓 No.40-N 穴あき栓 No.40 3φ 穴あき栓 No.40 穴大 6φ		エムポンプ L-40 (トップキャップ[PP]付き) スプレー No.40 (トップキャップ付き)	RS-30	オーバーキャップ No.40 丸玉オーバーキャップ No.40	
エムボトル No.50		62.0	87.4	φ41.7	-	アルミスクリューキャップ No.40L	エム凍結ゴム栓 No.40T (アルミスクリューキャップ No.40Lは除く)			エムスポイドセット No.30M エムスポイドセット No.50L エムスポイドセット No.50M	オーバーキャップ No.40 丸玉オーバーキャップ No.40 オーバーキャップ No.40 丸玉オーバーキャップ No.40	
エムボトル No.60		75.0	91.3	φ44.2	-	-	-			エムスポイドセット No.60M	RS-60	オーバーキャップ No.40 丸玉オーバーキャップ No.40
エムボトル No.100		120.0	106.8	φ50.0	-	アロマキャップ No.40 (専用ドロップ栓[PE]付き) エムノズルMN-40L	-			エムスポイドセット No.100M	RS-100	オーバーキャップ No.40 丸玉オーバーキャップ No.40

●スポイド・ゴムの材質については、お問い合わせください。
●スポイドは、一部金冠仕様もございます。
●凍結ゴム栓・スポイドについても、現品にて耐内容物テスト等を行い、ご確認ください。

ヒップボトル・ラインボトル Series

ヒップボトル・ラインボトルシリーズ

硝子のボトルです。アロマ関係の商品におすすめです。



ヒップボトル No.10

ヒップボトル No.20

ヒップボトル No.30



ラインボトル No.10

ラインボトル No.20

ラインボトル No.30



ヒップボトル カラーバリエーション



ラインボトル カラーバリエーション

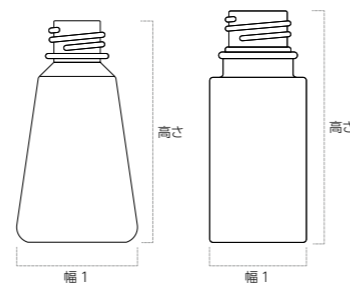

キャップ



エムキャップ No.23[PP] No.40[PP] スクリューキャップ No.23L[PP] No.40L[PP] ヒップキャップ No.23[PP] No.40[PP] シャインキャップ No.23L [AL] アルミスクリューキャップ No.40L [AL] アロマキャップ No.23[PP] No.40[PP]

ノズル



エムノズルMN-23L エムノズルMN-40L [PE,PP] エム凍結ゴム栓 No.23T[IR] No.40T[IR]

中栓



ドロップ栓 No.23-N (エムボトル用) [PE] ドロップ栓 No.40 [PE] ドロップ栓 No.40-N [PE] 穴あき栓 No.23 (3φ・5φ) [PE] 穴あき栓 No.40 (3φ・6φ) [PE]

ポンプ



エムポンプ L-23 (トップキャップ付き) [PP,PE] エムポンプ L-40 (トップキャップ付き) [PP,PE] スプレー No.40 (トップキャップ付き) [PP,PE]

スポイド用オーバーキャップ



オーバーキャップ No.23L [PS] 丸玉オーバーキャップ No.23[PP] No.40[PP] オーバーキャップ No.23SP[PS] No.40[PS] オーバーキャップ No.23M[PS] No.40M[PS]

スポイド

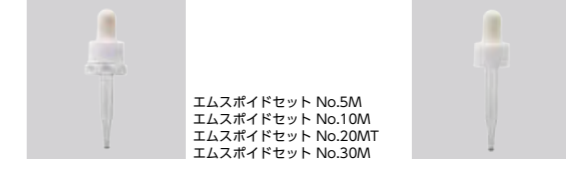

エムスポイドセット No.5M エムスポイドセット No.10M エムスポイドセット No.20MT エムスポイドセット No.30M エムスポイドセット No.5L エムスポイドセット No.10L RS-20 RS-30

製品名	材質	容量 (mL)	高さ (mm)	幅1 (mm)	幅2 (mm)	キャップ・ノズル	中栓	ポンプ・スプレー	スポイド	スポイド用オーバーキャップ
ヒップボトル No.10	ガラス	13.0	56.3	φ32.6	-	エムキャップ No.23 スクリューキャップ No.23L ヒップキャップ No.23 シャインキャップ No.23L	ドロップ栓 No.23-N (エムボトル用) 穴あき栓 No.23 3φ 穴あき栓 No.23 穴大 5φ エム凍結ゴム栓 No.23T (シャインキャップ No.23Lは除く)	エムポンプ L-23 (トップキャップ付き)	エムスポイドセット No.5L	オーバーキャップ No.23L 丸玉オーバーキャップ No.23
						アロマキャップ No.23 (専用ドロップ栓[PE]付き) エムノズルMN-23L	-	エムスポイドセット No.5M	オーバーキャップ No.23SP オーバーキャップ No.23M	
ヒップボトル No.20	ガラス	25.5	66.3	φ36.5	-	エムキャップ No.40 スクリューキャップ No.40L ヒップキャップ No.40 アルミスクリューキャップ No.40L	ドロップ栓 No.40 ドロップ栓 No.40-N 穴あき栓 No.40 3φ 穴あき栓 No.40 穴大 6φ エム凍結ゴム栓 No.40T (アルミスクリューキャップ No.40Lは除く)	エムポンプ L-40 (トップキャップ付き) スプレー No.40 (トップキャップ付き)	RS-20 エムスポイドセット No.20MT	オーバーキャップ No.40 丸玉オーバーキャップ No.40 オーバーキャップ No.40M
						アロマキャップ No.40 (専用ドロップ栓[PE]付き) エムノズルMN-40L	-	エムスポイドセット No.30M	オーバーキャップ No.40 オーバーキャップ No.40M	
ヒップボトル No.30	ガラス	35.3	75.8	φ42.7	-	エムキャップ No.23 スクリューキャップ No.23L ヒップキャップ No.23 シャインキャップ No.23L	ドロップ栓 No.23-N (エムボトル用) 穴あき栓 No.23 3φ 穴あき栓 No.23 穴大 5φ エム凍結ゴム栓 No.23T (シャインキャップ No.23Lは除く)	エムポンプ L-23 (トップキャップ付き)	エムスポイドセット No.10L	オーバーキャップ No.23L 丸玉オーバーキャップ No.23
ラインボトル No.10	ガラス	14.0	62.5	□24.4	-	エムキャップ No.23 スクリューキャップ No.23L ヒップキャップ No.23 シャインキャップ No.23L	ドロップ栓 No.23-N (エムボトル用) 穴あき栓 No.23 3φ 穴あき栓 No.23 穴大 5φ エム凍結ゴム栓 No.23T (シャインキャップ No.23Lは除く)	エムポンプ L-23 (トップキャップ付き)	エムスポイドセット No.10M	オーバーキャップ No.23SP オーバーキャップ No.23M
						アロマキャップ No.23 (専用ドロップ栓[PE]付き) エムノズルMN-23L	-	エムスポイドセット No.10M	オーバーキャップ No.23SP オーバーキャップ No.23M	
ラインボトル No.20	ガラス	26.0	69.4	□29.0	-	エムキャップ No.40 スクリューキャップ No.40L ヒップキャップ No.40 アルミスクリューキャップ No.40L	ドロップ栓 No.40 ドロップ栓 No.40-N 穴あき栓 No.40 3φ 穴あき栓 No.40 穴大 6φ エム凍結ゴム栓 No.40T (アルミスクリューキャップ No.40Lは除く)	エムポンプ L-40 (トップキャップ付き) スプレー No.40 (トップキャップ付き)	RS-20 エムスポイドセット No.20MT	オーバーキャップ No.40 丸玉オーバーキャップ No.40 オーバーキャップ No.40M
						アロマキャップ No.40 (専用ドロップ栓[PE]付き) エムノズルMN-40L	-	エムスポイドセット No.30M	オーバーキャップ No.40 オーバーキャップ No.40M	
ラインボトル No.30	ガラス	38.5	82.0	□32.0	-	エムキャップ No.23 スクリューキャップ No.23L ヒップキャップ No.23 シャインキャップ No.23L	ドロップ栓 No.23-N (エムボトル用) 穴あき栓 No.23 3φ 穴あき栓 No.23 穴大 5φ エム凍結ゴム栓 No.23T (シャインキャップ No.23Lは除く)	エムポンプ L-23 (トップキャップ付き)	エムスポイドセット No.10L	オーバーキャップ No.23L 丸玉オーバーキャップ No.23

●スポイド・ゴムの材質については、お問い合わせください。
●スポイドは、一部金冠仕様もございます。
●凍結ゴム栓・スポイドについても、現品にて耐内容物テスト等を行い、ご確認ください。

OVER Series

— オーバーシリーズ

キャップが容器から飛び出したデザインを基調としたシリーズです。
印刷や色のデザイン次第で様々な印象を与えることが可能です。



OVER-50

OVER-100

Jar

for cleansing cream,
face cream, body cream,
jel and more...

クリームやジェル状など粘性のある内容物を入れるための容器を集めました。ガラスのような高級感のある形状や全体的に丸みのある形状、オーバル状のものなど個性あるデザインが揃っています。また、小さなサイズから取り揃えているので、サンプルから本製品まで様々な用途のクリーム状の商品にご利用いただけます。

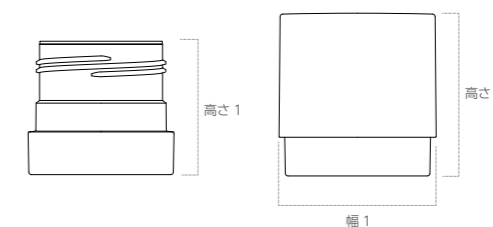

OVERシリーズとラインで使用するのに適した、
ボトル向けJOV-Oキャップ
シリーズもございます。

シーラー



COOL-30シーラー
φ52シーラー
[PE]

製品名	材質	成形方法	満量 (mL)	高さ 1 (mm)	高さ 2 (mm)	幅 1 (mm)	キャップ	シーラー
OVER-50	PET	インジェクション	60.3	50.0	62.6	59.5	OVER-50 Wキャップ[PP,PP]	COOL-30シーラー
OVER-100			118.0	66.0	72.0	68.3	OVER-100 Wキャップ[PP,PP]	φ52シーラー

※一部寸法、仕様など変更する場合がありますのでご了承ください。

お問い合わせはこちら 大阪 06-6748-5699 東京 03-5771-7789 福岡 092-738-7250 環境に配慮した容器については各担当にお問合せください。

THIN Series

— シンシリーズ

メール便でも送付が可能な、薄くシンプルなクリーム容器シリーズ。
口部が広いため、中身も取りやすくなっています。



THIN-5

THIN-8

THIN-10

THIN-20

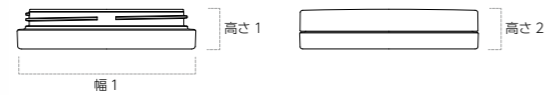

シーラー



COOL-20 シーラー
COOL-30 シーラー
COOL-80 シーラー
[PE]

製品名	材質	成形方法	満量 (mL)	高さ 1 (mm)	高さ 2 (mm)	幅 1 (mm)	キャップ	シーラー
THIN-5	PP	インジェクション	7.6	14.2	17.6	φ40.5	THIN-5 キャップ[PP]	-
THIN-8			12.3	14.4	17.6	φ48.0	THIN-8 キャップ[PP]	COOL-20 シーラー
THIN-10			15.8	14.3	17.6	φ52.7	THIN-10 キャップ[PP]	COOL-30 シーラー
THIN-20			28.5	14.9	18.2	φ67.1	THIN-20 キャップ[PP]	COOL-80 シーラー

※一部寸法、仕様など変更する場合がありますのでご了承ください。

お問い合わせはこちら 大阪 06-6748-5699 東京 03-5771-7789 福岡 092-738-7250 環境に配慮した容器については各担当にお問合せください。

THIN(PET) Series

— シン(ペット)シリーズ

メール便対応が可能な、使用性を加味した薄くシンプルなクリーム容器シリーズです。
ジャーは高級感があるペット材質を採用しています。



THIN-5 (PET)

THIN-8 (PET)

THIN-10 (PET)

THIN-20 (PET)

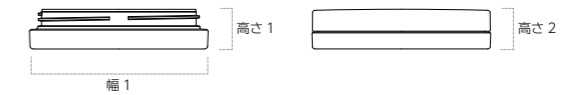

シーラー



COOL-20 シーラー
COOL-30 シーラー
COOL-80 シーラー
[PE]

製品名	材質	成形方法	満量 (mL)	高さ 1 (mm)	高さ 2 (mm)	幅 1 (mm)	キャップ	シーラー
THIN-5 (PET)	PET	インジェクション	7.6	14.4	17.7	φ40.5	THIN-5 キャップ[PP]	-
THIN-8 (PET)			12.1	14.5	17.8	φ48.0	THIN-8 キャップ[PP]	COOL-20 シーラー
THIN-10 (PET)			15.8	14.5	17.8	φ52.9	THIN-10 キャップ[PP]	COOL-30 シーラー
THIN-20 (PET)			28.7	14.9	18.2	φ67.3	THIN-20 キャップ[PP]	COOL-80 シーラー

※一部寸法、仕様など変更する場合がありますのでご了承ください。

COOL Series

クールシリーズ

シンプルな形状、豊富なサイズバリエーションで人気のシリーズです。
印刷範囲が広い点も魅力です。



COOL-3 COOL-5 COOL-8 COOL-10 COOL-15 COOL-20 COOL-30 COOL-40



COOL-50 COOL-80 COOL-100 COOL-120 COOL-150



COOL-200 COOL-250 COOL-300 COOL-400 COOL-500



キャップ



COOL-50AL
キャップ
[AL]

シーラー



COOL-20シーラー COOL-150シーラー
COOL-30シーラー COOL-200シーラー
COOL-40シーラー COOL-300シーラー
COOL-50シーラー COOL-400シーラー
COOL-80シーラー COOL-500シーラー
COOL-100シーラー [PE]
COOL-120シーラー

製品名	材質	成形方法	満量 (mL)	高さ 1 (mm)	高さ 2 (mm)	幅 1 (mm)	キャップ	シーラー
COOL-3	PP	インジェクション	3.7	17.7	20.9	φ28.6	COOL-3 キャップ[PP]	
COOL-5			6.0	19.5	22.5	φ32.3	COOL-5 キャップ[PP]	
COOL-8			9.5	22.0	24.9	φ35.8	COOL-8 キャップ[PP]	
COOL-10			11.5	23.5	26.5	φ38.1	COOL-10 キャップ[PP]	
COOL-15			17.5	26.3	29.4	φ42.0	COOL-15 キャップ[PP]	
COOL-20			26.8	29.6	33.4	φ47.6	COOL-20 キャップ[PP]	COOL-20 シーラー
COOL-30			39.0	33.0	37.0	φ52.9	COOL-30 キャップ[PP] REX-30 キャップ[PP]	COOL-30 シーラー
COOL-40			53.0	36.6	40.2	φ57.8	COOL-40 キャップ[PP]	COOL-40 シーラー
COOL-50			63.0	38.1	42.1	φ60.6	COOL-50 キャップ[PP] COOL-50 ALキャップ REX-50 キャップ[PP]	COOL-50 シーラー
COOL-80			97.0	43.4	47.4	φ68.1	COOL-80 キャップ[PP]	COOL-80 シーラー
COOL-100			118.0	46.2	49.8	φ71.4	COOL-100 キャップ[PP] REX-100 キャップ[PP]	COOL-100 シーラー
COOL-120			144.5	49.3	53.0	φ77.2	COOL-120 キャップ[PP]	COOL-120 シーラー
COOL-150			180.0	52.4	56.1	φ82.6	COOL-150 キャップ[PP]	COOL-150 シーラー
COOL-200(B) ^{※1}			236.0	57.3	61.2	φ89.6	COOL-200 キャップ[PP]	COOL-200 シーラー
COOL-250			288.5	69.5	73.1	φ89.2		
COOL-300			342.0	64.4	68.0	φ99.6	COOL-300 キャップ[PP]	COOL-300 シーラー ^{※2}
COOL-400			446.0	74.2	77.7	φ105.0	COOL-400 キャップ[PP]	COOL-400 シーラー ^{※2}
COOL-500			552.0	81.8	85.3	φ109.7	COOL-500キャップ[PP]	COOL-500 シーラー ^{※2}

※1 COOL-200(B) は外観シボ仕様となります。 ※2 シーラー使用時はパッキンは装着されません。また、パッキンを使用時はシーラー使用不可となります。

COOL(PET) Series

— クール(ペット)シリーズ

シンプルな形状で人気のクールシリーズ。肉厚で高級感のあるペット材質タイプです。



COOL-5 (PET)

COOL-8 (PET)

COOL-10 (PET)

COOL-15 (PET)



COOL-20 (PET)

COOL-30 (PET)

COOL-50 (PET)

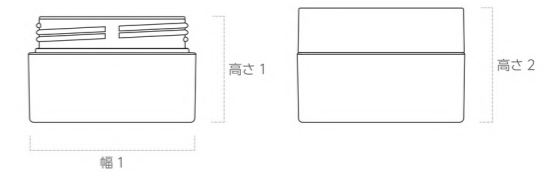

シーラー



COOL-20シーラー
COOL-30シーラー
COOL-50シーラー
[PE]

製品名	材質	成形方法	満量 (mL)	高さ 1 (mm)	高さ 2 (mm)	幅 1 (mm)	キャップ	シーラー
COOL-5 (PET)	PET	インジェクション	6.0	19.5	22.5	φ32.3	COOL-5 キャップ [PP]	-
COOL-8 (PET)			9.5	22.0	24.9	φ35.8	COOL-8 キャップ [PP]	
COOL-10 (PET)			11.8	23.4	26.5	φ38.1	COOL-10 キャップ [PP]	
COOL-15 (PET)			17.5	26.3	29.4	φ42.0	COOL-15 キャップ [PP]	
COOL-20 (PET)			27.3	29.5	33.3	φ47.6	COOL-20 キャップ [PP]	COOL-20 シーラー
COOL-30 (PET)			38.5	33.0	37.0	φ52.8	COOL-30 キャップ [PP] REX-30 キャップ [PP]	COOL-30 シーラー
COOL-50 (PET)			61.7	38.1	42.1	φ60.6	COOL-50 キャップ [PP] COOL-50 ALキャップ REX-50 キャップ [PP]	COOL-50 シーラー

LEGACY Series

レガシーシリーズ

二層のジャーシリーズ。重厚感・高級感のある仕上がりです。
インナーとアウターで様々な色の組み合わせが可能です。



LEGACY-30

LEGACY-50

LEGACY-100

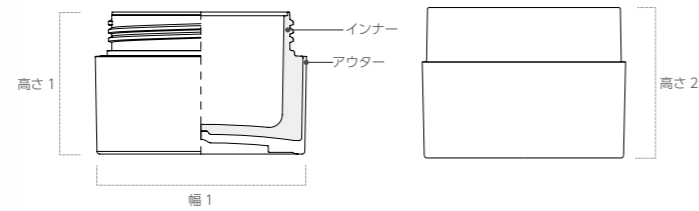

シーラー



COOL-30シーラー
COOL-50シーラー
COOL-100シーラー
[PE]

製品名	材質	成形方法	満量 (mL)	高さ1 (mm)	高さ2 (mm)	幅1 (mm)	キャップ	シーラー
LEGACY-30	PP	インジェクション	39.0	37.0	41.0	φ55.1	COOL-30 キャップ[PP]	COOL-30 シーラー
LEGACY-50			63.0	41.7	45.7	φ62.9	COOL-50 キャップ[PP]	COOL-50 シーラー
LEGACY-100			118.0	50.2	53.8	φ73.8	COOL-100 キャップ[PP]	COOL-100 シーラー

SWITCH Series

スイッチシリーズ

リフィルタイプのクリーム容器です。
キャップ天面を、フラット形状とデザイン性のある波うち形状から選択出来ます。

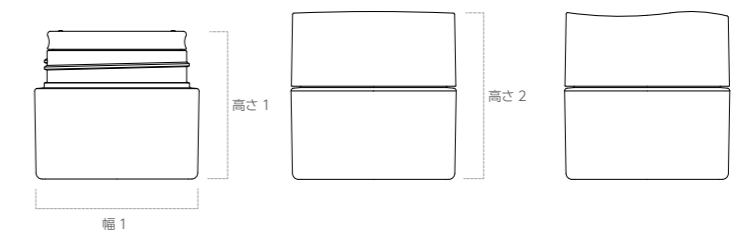
SWITCH-30
(SWITCH-30Wキャップ)SWITCH-30
(SWITCH (W) -30キャップ)SWITCH-50
(SWITCH-50Wキャップ)SWITCH-50
(SWITCH (W) -50キャップ)

リフィル



SWITCH-30リフィル
SWITCH-50リフィル
[PP]

キャップ



SWITCH-30 Wキャップ
SWITCH-50 Wキャップ
[PET,PP]

SWITCH (W) -30
キャップ
SWITCH (W) -50
キャップ
[PET,PP]

製品名	材質	成形方法	満量 (mL)	高さ1 (mm)	高さ2 (mm)	幅1 (mm)	リフィル	キャップ	シーラー
SWITCH-30	PET	インジェクション	37.8 ^{※1}	52.2	58.7	φ56.6	SWITCH-30 リフィル	SWITCH-30Wキャップ SWITCH (W) -30Wキャップ	-
SWITCH-50			59.1 ^{※1}	55.3	61.0	φ63.5	SWITCH-50 リフィル	SWITCH-50Wキャップ SWITCH (W) -50Wキャップ	

※一部寸法、仕様など変更する場合がありますのでご了承ください。 ※1リフィルの満量値になります。

JUJUBE JR Series

— ジュジュビジェイアルシリーズ

ベーシックなかたちのジャー。肉厚で重量感があるのが特長です。



JUJUBE JR-3 JUJUBE JR-5 JUJUBE JR-8 JUJUBE JR-10 JUJUBE JR-15 JUJUBE JR-20 JUJUBE JR-30



JUJUBE JR-40 JUJUBE JR-50 JUJUBE JR-60 JUJUBE JR-70 JUJUBE JR-80 JUJUBE JR-100



JUJUBE JR-120 JUJUBE JR-150 JUJUBE JR-185 JUJUBE JR-200 JUJUBE JR-250

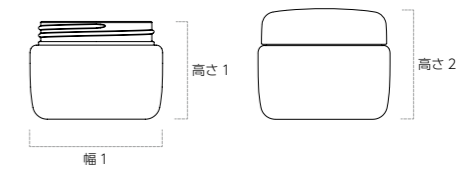

キャップ



製品名	材質	成形方法	満量 (mL)	高さ 1 (mm)	高さ 2 (mm)	幅 1 (mm)	キャップ	シーラー
JUJUBE JR-3	PP	インジエクション	3.3	18.9	22.1	φ29.6	JUJUBE3-5キャップ[PP] JUJUBE3-5Nキャップ JUJUBE3-5ALキャップ JUJUBE3-5Dキャップ	
JUJUBE JR-5			5.6	22.0	25.2	φ30.4		
JUJUBE JR-8			8.9	24.8	28.4	φ35.1		
JUJUBE JR-10			11.2	28.0	31.6	φ35.6	JUJUBE8-10キャップ[PP] JUJUBE8-10Nキャップ JUJUBE8-10ALキャップ JUJUBE8-10Dキャップ	
JUJUBE JR-15			16.8	30.9	34.7	φ39.6	JUJUBE15キャップ[PP]	
JUJUBE JR-20			22.0	33.3	37.5	φ42.7	JUJUBE20キャップ[PP]	
JUJUBE JR-30			33.2	37.4	41.8	φ48.0	JUJUBE30キャップ[PP] JUJUBE30Nキャップ JUJUBE30Dキャップ	
JUJUBE JR-40			42.2	39.7	44.7	φ51.9	JUJUBE40キャップ[PP]	
JUJUBE JR-50			53.2	41.7	47.3	φ56.6	JUJUBE50キャップ[PP]	
JUJUBE JR-60			64.2	44.1	50.0	φ59.0	JUJUBE60キャップ[PP] JUJUBE60Dキャップ	
JUJUBE JR-70			75.7	45.1	51.2	φ64.0	JUJUBE70-80キャップ[PP]	
JUJUBE JR-80			85.7	48.2	54.3	φ64.1		
JUJUBE JR-100			106.6	50.9	58.0	φ68.3	JUJUBE100キャップ[PP]	
JUJUBE JR-120			125.0	54.4	61.3	φ73.0	JUJUBE120キャップ[PP]	
JUJUBE JR-150			158.0	56.8	64.8	φ78.1	JUJUBE150キャップ[PP]	
JUJUBE JR-185			206.3	61.2	69.1	φ83.2	JUJUBE185-200キャップ[PP]	
JUJUBE JR-200			222.3	66.5	74.4	φ83.9		
JUJUBE JR-250			272.5	67.1	76.6	φ90.2		

JUJUBE ST Series

— ジュジュビエスティーシリーズ

ジャーとキャップの直径が同じため、一体感があるのが特長です。
肉厚で重量感があり、サイズ展開も豊富です。



JUJUBE ST-10

JUJUBE ST-20

JUJUBE ST-30

JUJUBE ST-40



JUJUBE ST-60

JUJUBE ST-70

JUJUBE ST-80



JUJUBE ST-100

JUJUBE ST-120

JUJUBE ST-150

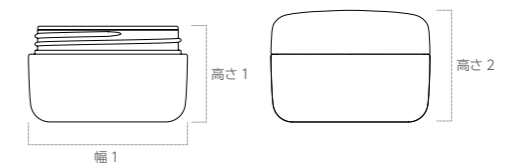

キャップ

JUJUBE30N
キャップ
[PP]JUJUBE30D
キャップ
[PP]

製品名	材質	成形方法	満量 (mL)	高さ 1 (mm)	高さ 2 (mm)	幅 1 (mm)	キャップ	シーラー
JUJUBE ST-10	PP	インジェクション	10.5	23.4	27.2	φ36.8	JUJUBE15キャップ [PP]	-
JUJUBE ST-20			21.2	28.3	32.7	φ44.6	JUJUBE30キャップ [PP] JUJUBE30Nキャップ JUJUBE30Dキャップ	
JUJUBE ST-30			30.8	30.5	35.5	φ49.2	JUJUBE40キャップ [PP]	
JUJUBE ST-40			41.1	32.6	38.2	φ53.9	JUJUBE50キャップ [PP]	
JUJUBE ST-60			61.0	37.0	43.1	φ61.5	JUJUBE70-80キャップ [PP]	
JUJUBE ST-70			70.8	38.6	45.5	φ65.2	JUJUBE100キャップ [PP]	
JUJUBE ST-80			81.8	40.6	47.5	φ65.5		
JUJUBE ST-100			101.9	43.3	50.5	φ69.3	JUJUBE120キャップ [PP]	
JUJUBE ST-120			129.2	46.3	54.1	φ74.9	JUJUBE150キャップ [PP]	
JUJUBE ST-150			152.2	49.5	57.4	φ81.9	JUJUBE185-200キャップ [PP]	

JOSE Series

— ジョゼシリーズ

サイズバリエーションが豊富なシリーズです。
2パーツの高さのあるキャップが特長です。



JOSE-8

JOSE-10

JOSE-15

JOSE-20



JOSE-30

JOSE-40

JOSE-50

JOSE-60



JOSE-80

JOSE-100

JOSE-120

JOSE-150

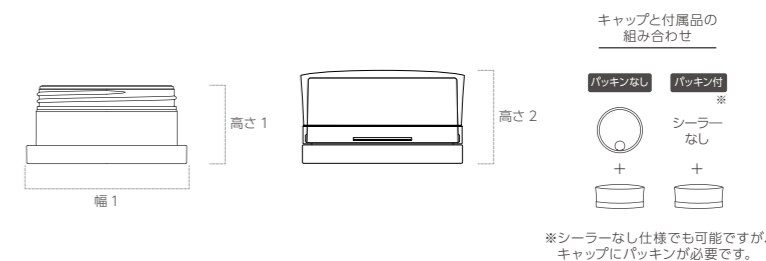

シーラー

JOSE8-10シーラー
JOSE15-20シーラー
JOSE30-40シーラー
JOSE50-60シーラー
JOSE80-100シーラー
JOSE120-150シーラー
[PE]

製品名	材質	成形方法	満量 (mL)	高さ 1 (mm)	高さ 2 (mm)	幅 1 (mm)	キャップ	シーラー
JOSE-8	PP	インジェクション	11.8	20.7	27.5	φ46.8	JOSE8-10Wキャップ[SAN,PP]	JOSE8-10シーラー
JOSE-10			13.9	20.7	27.5	φ46.8		
JOSE-15			20.3	25.1	32.6	φ54.4	JOSE15-20Wキャップ[SAN,PP]	JOSE15-20シーラー
JOSE-20			26.1	25.1	32.6	φ54.4		
JOSE-30			40.1	30.4	37.7	φ64.0	JOSE30-40Wキャップ[SAN,PP]	JOSE30-40シーラー
JOSE-40			49.7	30.4	37.7	φ64.0		
JOSE-50			65.8	35.6	42.7	φ73.0	JOSE50-60Wキャップ[SAN,PP]	JOSE50-60シーラー
JOSE-60			77.5	35.4	42.7	φ73.3		
JOSE-80			100.5	43.0	50.6	φ81.7	JOSE80-100Wキャップ[SAN,PP]	JOSE80-100シーラー
JOSE-100			123.3	43.0	50.6	φ81.7		
JOSE-120			143.7	48.6	56.5	φ88.0	JOSE120-150Wキャップ[SAN,PP]	JOSE120-150シーラー
JOSE-150			173.4	48.6	56.5	φ88.2		

MACARON Series

— マカロンシリーズ

丸みのあるかたちが特長的で、多くのお客様よりご好評を頂いているシリーズです。

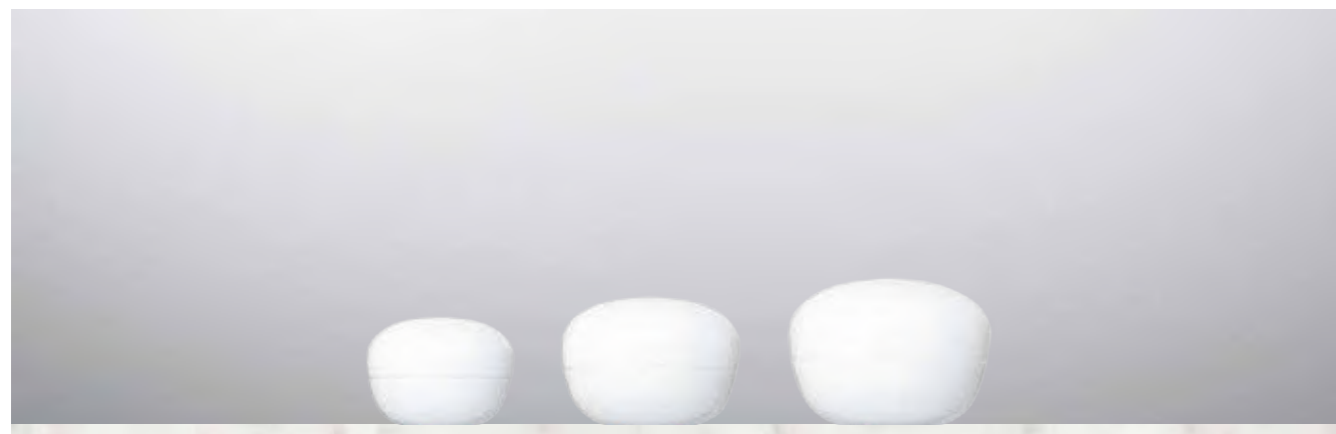

MACARON-10

MACARON-20

MACARON-30

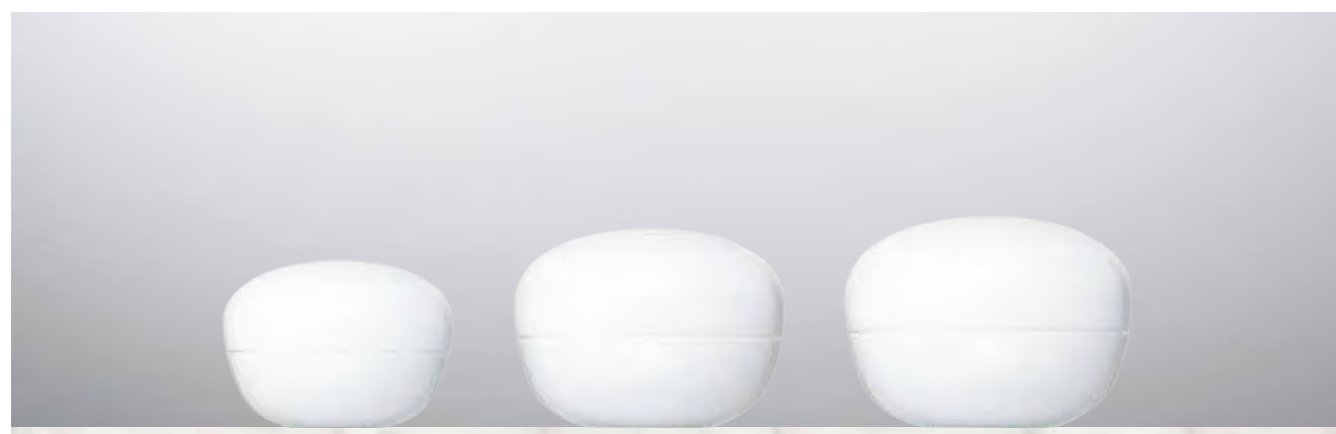

MACARON-50

MACARON-80

MACARON-100



MACARON-120

MACARON-150

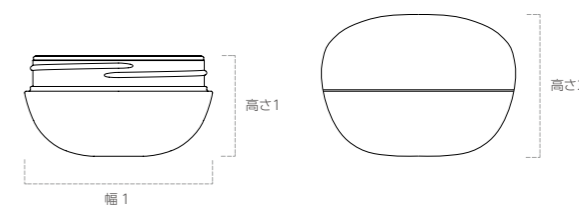

製品名	材質	成形方法	満量 (mL)	高さ1 (mm)	高さ2 (mm)	幅1 (mm)	キャップ	シーラー
MACARON-10	PP	インフレーション	14.7	22.0	31.8	φ40.2	MACARON10キャップ[PP]	-
MACARON-20			26.3	24.8	37.5	φ49.5	MACARON20キャップ[PP]	
MACARON-30			39.1	28.0	42.6	φ55.9	MACARON30キャップ[PP]	
MACARON-50			64.3	34.2	48.8	φ63.6	MACARON50キャップ[PP]	
MACARON-80			108.0	38.2	57.5	φ76.2	MACARON80キャップ[PP]	
MACARON-100			132.0	40.0	61.7	φ81.2	MACARON100キャップ[PP]	
MACARON-120			149.5	44.3	63.3	φ82.4	MACARON120キャップ[PP]	
MACARON-150			181.5	46.7	66.9	φ87.6	MACARON150キャップ[PP]	

POT Series

— ポットシリーズ

ネーミングの通りポットの様な丸みのあるかたちが特長です。



POT-30

POT-50

POT-100

POT-150

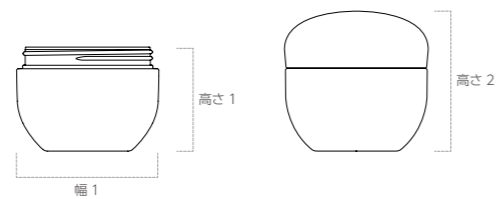

製品名	材質	成形方法	満量 (mL)	高さ1 (mm)	高さ2 (mm)	幅1 (mm)	キャップ	シーラー
POT-30	PP	インジェクション	38.2	36.1	48.8	φ50.5	MACARON20キャップ[PP]	-
POT-50			60.5	41.8	56.3	φ57.2	MACARON30キャップ[PP]	
POT-100			113.5	55.6	70.2	φ65.0	MACARON50キャップ[PP]	
POT-150			175.0	60.9	76.5	φ75.2	POT-150キャップ[PP]	

JOC

— ジェイオーシー

30gには見えない、存在感のあるオーバル形状のジャー容器です。



JOC-30

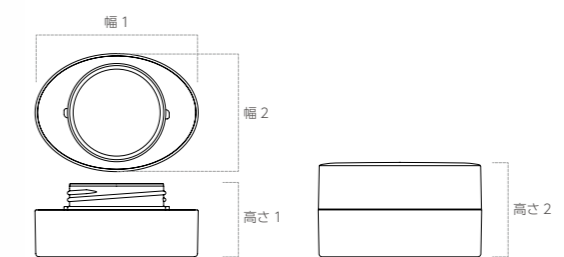

シーラー

JOSE15-20シーラー
[PE]

製品名	材質	成形方法	満量 (mL)	高さ1 (mm)	高さ2 (mm)	幅1 (mm)	幅2 (mm)	キャップ	シーラー
JOC-30	OV:ABS IN:PP	インジェクション	36.7	34.0	43.2	76.0	55.0	JOCキャップ[ABS,PP]	JOSE15-20シーラー

CUBIC Series

キュービックシリーズ

シンプルな1パーツ(ジャー/キャップ/丸キャップ)、重厚感のある2パーツ(ジャー/キャップ)のラインナップで、さまざまな組み合わせを楽しめる角型ジャー容器です。5g、8g、10gサイズは、サンプルやメイク用の商品にもおすすめです。



CUBIC-5

CUBIC-8

CUBIC-10



CUBIC-30

CUBIC-50

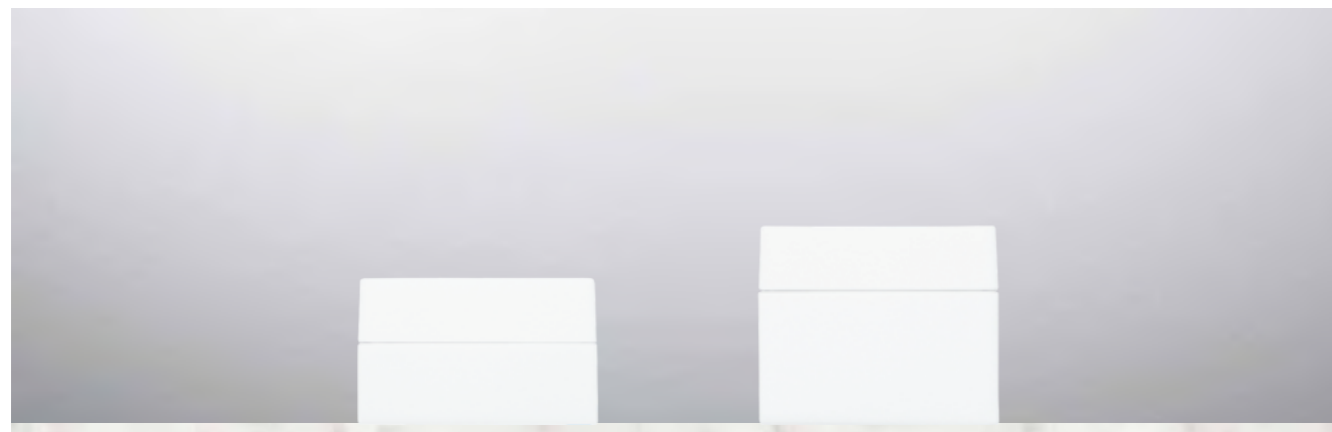

CUBIC-30 1パーツ

CUBIC-50 1パーツ

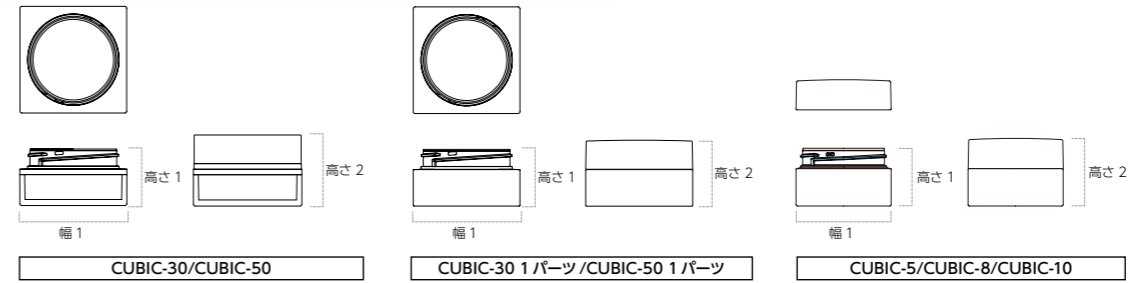

■ジャーとキャップの組み合わせパターン

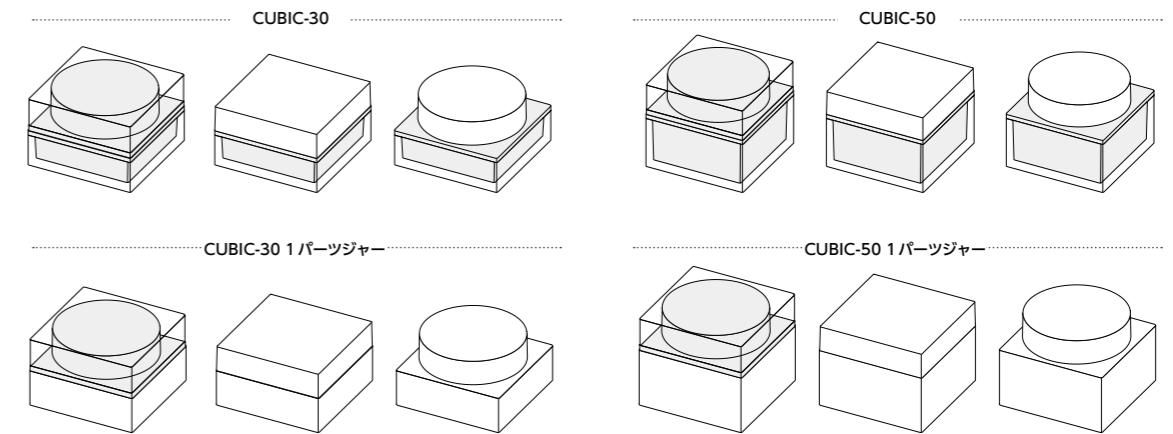

キャップ



シーラー



製品名	材質	成形方法	満量 (mL)	高さ1 (mm)	高さ2 (mm)	幅1 (mm)	キャップ	シーラー
CUBIC-5	PP	インジェクション	6.5	22.6	26.8	□37.2	CUBIC-5-8-10 1パーツキャップ [PP]	-
CUBIC-8			10.0	22.6	26.8	□37.2		
CUBIC-10			11.7	22.6	26.8	□37.2		
CUBIC-30	OV:SAN IN:PP		40.0	31.9	40.1	□60.2	CUBIC-30-50キャップ CUBIC-30-50 1パーツキャップ CUBIC-30-50丸1パーツキャップ	CUBIC-30-50シーラー
CUBIC-50			60.0	44.9	53.1	□60.2		
CUBIC-30 1パーツジャー	PP		39.5	31.9	36.8	□60.0		
CUBIC-50 1パーツジャー			60.0	44.9	49.8	□60.5		

SQUARE Series

— スクエアシリーズ

四角いかたちと肉厚な素材感が特長なスクエアシリーズです。



SQ-30T

SQ-50T

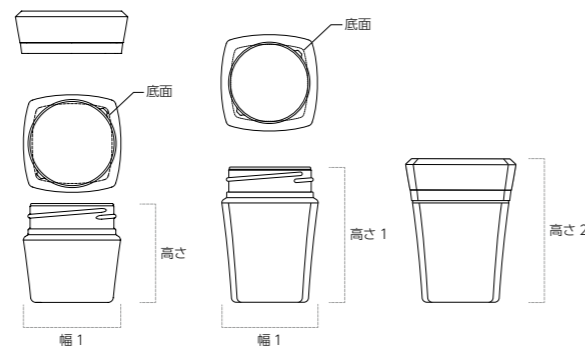

付属品



SQ-BASE [PP]
SPATULA-CRUSH [PP]

製品名	材質	成形方法	満量 (mL)	高さ1 (mm)	高さ2 (mm)	幅1 (mm)	キャップ	シーラー	付属品
SQ-30T	PET	インジェクション	34.0	46.0	51.5	□45.2	SQ-35Wキャップ [PMMA,PP]	PETシーラー(必須)	SQ-BASE + SPATULA CRUSH
SQ-50T			52.0	64.0	69.5	□45.3			

お問い合わせはこちら 大阪 06-6748-5699 東京 03-5771-7789 福岡 092-738-7250 環境に配慮した容器については各担当にお問合せください。

REX Series

— レックスシリーズ

REXシリーズのクリーム容器。
キャップの天面が緩やかな四角形で開けやすい形状です。



REX-30

REX-50

REX-100

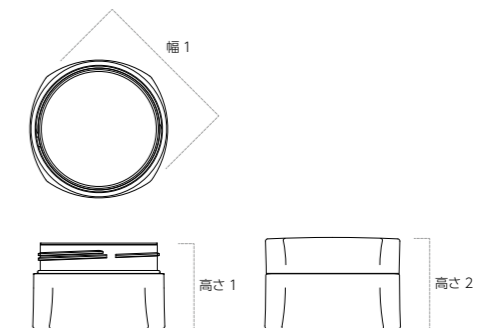

シーラー



COOL-30シーラー
COOL-50シーラー
COOL-100シーラー
[PE]

製品名	材質	成形方法	満量 (mL)	高さ1 (mm)	高さ2 (mm)	幅1 (mm)	キャップ	シーラー
REX-30	PP	インジェクション	39.4	33.5	37.2	57.7	REX-30 キャップ [PP] COOL-30 キャップ [PP]	COOL-30 シーラー
REX-50			62.0	38.2	41.4	64.1	REX-50 キャップ [PP] COOL-50 キャップ [PP]	COOL-50 シーラー
REX-100			116.5	46.8	49.9	76.6	REX-100 キャップ [PP] COOL-100 キャップ [PP]	COOL-100 シーラー

DELTA Series

— デルタシリーズ

DELTA シリーズのクリーム容器。
キャップ天面が緩やかな三角形で開けやすい形状です。



DELTA-30

DELTA-50

DELTA-80

DELTA-100



DELTA-120

DELTA-150

DELTA-200

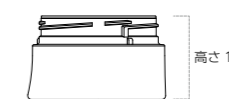
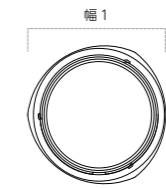

シーラー



COOL-30シーラー
COOL-50シーラー
COOL-80シーラー
COOL-100シーラー
COOL-120シーラー
COOL-150シーラー
COOL-200シーラー
[PE]

製品名	材質	成形方法	満量 (mL)	高さ 1 (mm)	高さ 2 (mm)	幅 1 (mm)	キャップ	シーラー
DELTA-30	PP	インジエクション	38.6	32.5	36.4	54.8	DELTA-30 キャップ [PP]	COOL-30 シーラー
DELTA-50			62.0	38.0	41.9	62.8	DELTA-50 キャップ [PP]	COOL-50 シーラー
DELTA-80			95.6	43.1	46.7	71.9	DELTA-80 キャップ [PP]	COOL-80 シーラー
DELTA-100			115.0	46.0	49.4	75.1	DELTA-100 キャップ [PP]	COOL-100 シーラー
DELTA-120			142.3	49.0	52.7	80.9	DELTA-120 キャップ [PP]	COOL-120 シーラー
DELTA-150			175.4	51.9	55.5	86.6	DELTA-150 キャップ [PP]	COOL-150 シーラー
DELTA-200			231.0	57.0	60.8	92.2	DELTA-200 キャップ [PP]	COOL-200 シーラー

STRIPE・DROP・CRYSTAL・REX(PET)・DELTA(PET) Series

— ストライプ・ドロップ・クリスタル・レックス・デルタ シリーズ

高級感のあるPET材質です。

クリームやジェルなど、同シリーズのボトルと併せてライン使いもおおすすめです。



STRIPE-30

STRIPE-50

DROP-30

DROP-50



CRYSTAL-30

CRYSTAL-50

REX-50 (PET)

DELTA-50 (PET)

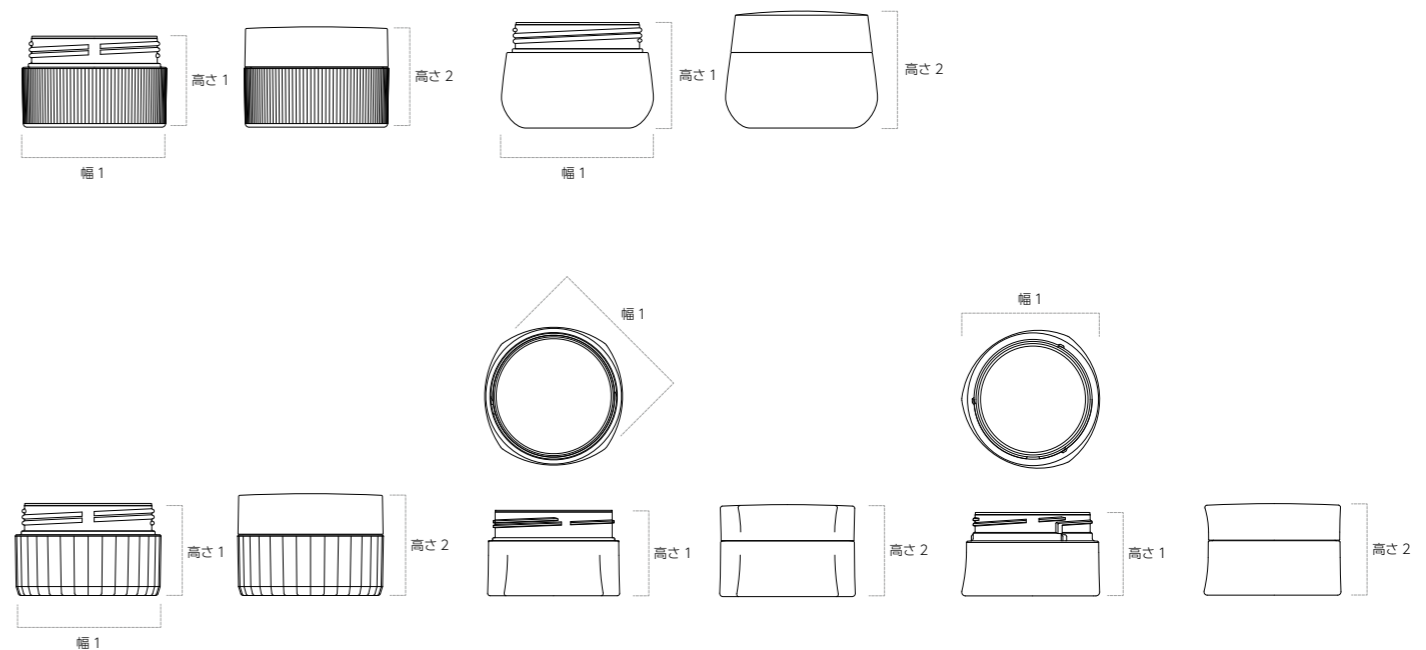

キャップ



COOL-50
ALキャップ
[AL]

シーラー



COOL-30シーラー
COOL-50シーラー
[PE]

製品名	材質	成形方法	満量 (mL)	高さ 1 (mm)	高さ 2 (mm)	幅 1 (mm)	キャップ	シーラー	
STRIPE-30	PET	インジェクション	38.5	33.0	37.0	φ52.9	COOL-30 キャップ[PP] REX-30 キャップ[PP]	COOL-30シーラー	
STRIPE-50			62.0	38.1	42.0	φ60.7	COOL-50キャップ[PP] COOL-50ALキャップ REX-50 キャップ[PP]	COOL-50シーラー	
DROP-30		インジェクション	42.0	41.0	45.8	φ58.1	DROP-30 キャップ[PP]	COOL-30シーラー	
DROP-50			65.5	45.8	50.7	φ66.0	DROP-50 キャップ[PP]	COOL-50シーラー	
CRYSTAL-30		インジェクション	インジェクション	38.5	33.0	37.0	φ52.8	COOL-30 キャップ[PP] REX-30 キャップ[PP]	COOL-30シーラー
CRYSTAL-50				62.0	38.2	42.1	φ60.7	COOL-50 キャップ[PP] COOL-50 ALキャップ REX-50 キャップ[PP]	COOL-50シーラー
REX-50 (PET)		インジェクション	インジェクション	63.7	41.3	44.6	64.7	COOL-50 キャップ[PP] REX-50 キャップ[PP]	COOL-50シーラー
DELTA-50 (PET)				63.4	41.2	45.1	63.1	DELTA-50キャップ[PP]	COOL-50シーラー

UNIC Series

ユニックシリーズ

上部から下部にかけて、円形から四角形に変化していくかたちが特長のジャーです。

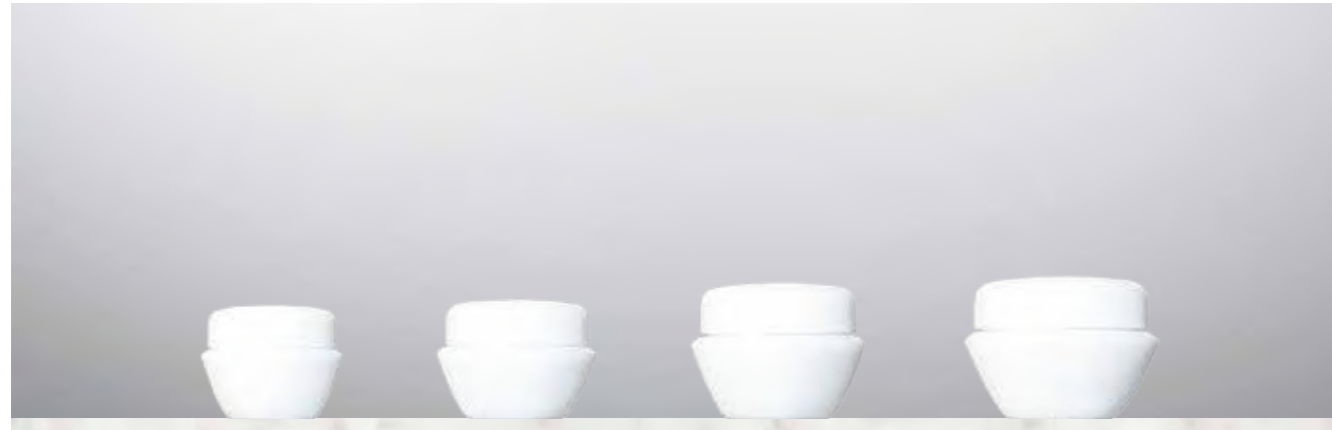

UNIC-8

UNIC-10

UNIC-15

UNIC-20

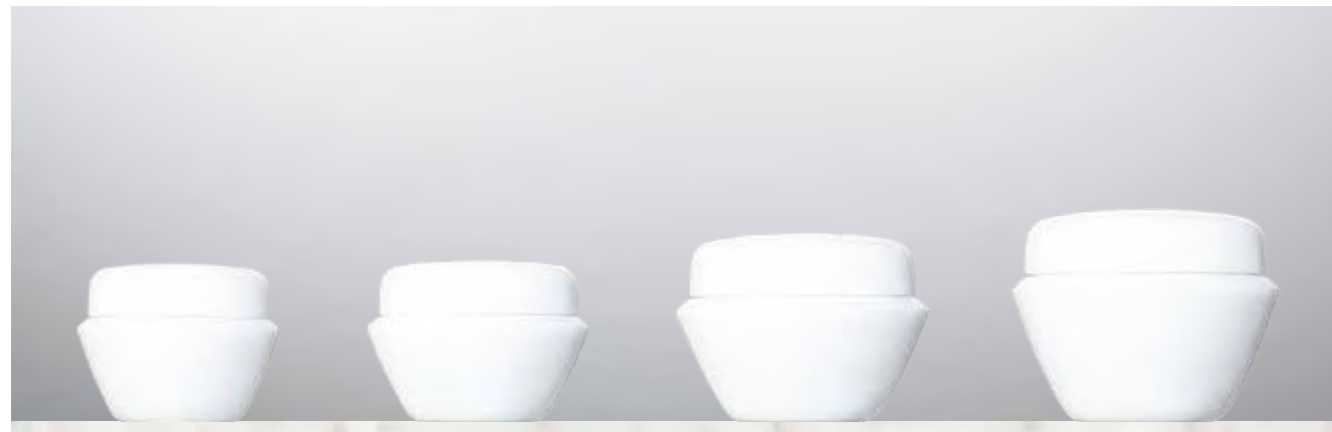

UNIC-30

UNIC-40

UNIC-60

UNIC-80



UNIC-100

UNIC-120

UNIC-150

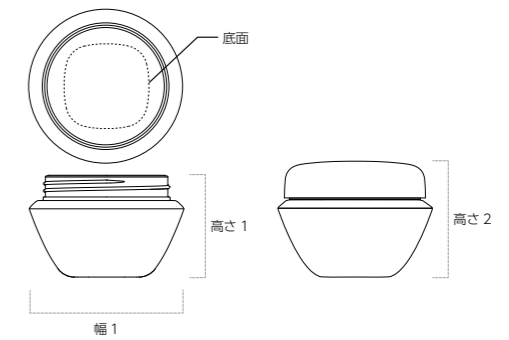

製品名	材質	成形方法	満量 (mL)	高さ1 (mm)	高さ2 (mm)	幅1 (mm)	キャップ	シーラー
UNIC-8	PP	ノブミッドレンジ	9.5	26.2	29.8	φ36.5	JUJUBE8-10キャップ[PP]	-
UNIC-10			12.4	27.3	31.1	φ40.8	JUJUBE15キャップ[PP]	
UNIC-15			17.5	31.1	35.3	φ44.3	JUJUBE20キャップ[PP]	
UNIC-20			23.4	32.8	37.4	φ49.6	JUJUBE30キャップ[PP]	
UNIC-30			35.2	38.5	43.0	φ54.9	JUJUBE40キャップ[PP]	
UNIC-40			45.0	39.4	46.0	φ60.3	JUJUBE50キャップ[PP]	
UNIC-60			68.5	45.5	50.6	φ69.0	JUJUBE70-80キャップ[PP]	
UNIC-80			87.0	51.3	58.2	φ72.4	JUJUBE100キャップ[PP]	
UNIC-100			110.5	57.0	64.2	φ77.6	JUJUBE120キャップ[PP]	
UNIC-120			132.0	57.7	65.5	φ83.6	JUJUBE150キャップ[PP]	
UNIC-150			165.5	59.8	67.7	φ90.5	JUJUBE185-200キャップ[PP]	

JUAN Series

— ジュアンシリーズ

キャップが大きく、中央がくびれたフォルムのため、にぎりやすく開けやすいデザインが特長です。



JUAN-5

JUAN-8

JUAN-10

JUAN-15

JUAN-20



JUAN-30

JUAN-40

JUAN-50

JUAN-60



JUAN-80

JUAN-100

JUAN-120

JUAN-150

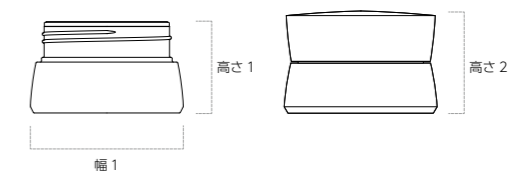

製品名	材質	成形方法	満量 (mL)	高さ 1 (mm)	高さ 2 (mm)	幅 1 (mm)	キャップ	シーラー
JUAN-5	PP	ノックインジソイ	5.4	21.7	24.9	φ40.8	JUAN-5-8-10 キャップ[PP]	-
JUAN-8			9.6	22.2	25.4	φ40.4		
JUAN-10			11.2	24.1	27.3	φ40.6		
JUAN-15			16.8	28.4	31.9	φ47.9	JUAN-15-20 キャップ[PP]	
JUAN-20			22.8	30.6	34.1	φ48.2		
JUAN-30			34.2	33.9	38.2	φ57.5	JUAN-30-40 キャップ[PP]	
JUAN-40			44.1	36.5	40.8	φ57.8		
JUAN-50			56.6	38.6	42.7	φ64.6	JUAN-50-60 キャップ[PP]	
JUAN-60			67.0	41.4	45.5	φ64.9		
JUAN-80			89.4	46.3	51.2	φ75.0	JUAN-80-100 キャップ[PP]	
JUAN-100			110.5	49.2	54.1	φ75.0		
JUAN-120			128.7	50.8	54.9	φ83.9	JUAN-120-150 キャップ[PP]	
JUAN-150			157.7	53.7	57.8	φ84.0		

BUCKET Series

— バケツシリーズ

バケツ型のレジン減(当社比)の可愛いクリーム容器です。スタック性もあり、様々な用途にご使用できます。
30g~300gはパッキンレス仕様で廉価タイプとなります。



BUCKET-30

BUCKET-50

BUCKET-80

BUCKET-100

BUCKET-150



BUCKET-200

BUCKET-300

BUCKET-400

BUCKET-500



シーラー



BUCKET-30シーラー
BUCKET-50シーラー
BUCKET-80シーラー
BUCKET-100シーラー
BUCKET-150シーラー
BUCKET-200シーラー
BUCKET-300シーラー
BUCKET-400シーラー
BUCKET-500シーラー
[PP]

製品名	材質	成形方法	満量 (mL)	高さ1 (mm)	高さ2 (mm)	幅1 (mm)	キャップ	シーラー
BUCKET-30	PP	インジェクション	42.7	43.2	47.3	φ51.5	BUCKET-30 キャップ [PP]	BUCKET-30 シーラー
BUCKET-50			66.8	51.4	55.4	φ57.1	BUCKET-50 キャップ [PP]	BUCKET-50 シーラー
BUCKET-80			102.1	59.2	63.8	φ63.7	BUCKET-80 キャップ [PP]	BUCKET-80 シーラー
BUCKET-100			124.0	63.1	67.5	φ66.7	BUCKET-100 キャップ [PP]	BUCKET-100 シーラー
BUCKET-150			178.9	77.3	81.9	φ71.4	BUCKET-150 キャップ [PP]	BUCKET-150 シーラー
BUCKET-200			235.8	83.7	88.2	φ77.1	BUCKET-200 キャップ [PP]	BUCKET-200 シーラー
BUCKET-300			346.5	94.7	99.3	φ86.2	BUCKET-300 キャップ [PP]	BUCKET-300 シーラー
BUCKET-400			434.0	101.6	106.0	φ91.8	BUCKET-400 キャップ [PP]	BUCKET-400 シーラー
BUCKET-500			538.0	108.7	113.2	φ97.8	BUCKET-500 キャップ [PP]	BUCKET-500 シーラー

NANKO

— ナンコー

従来の大容量タイプにはなかったデザイン性が高い 500g ジャー。
1 回の使用量が多い商品やサロン用商品などにおすすめです。



NANKO-500

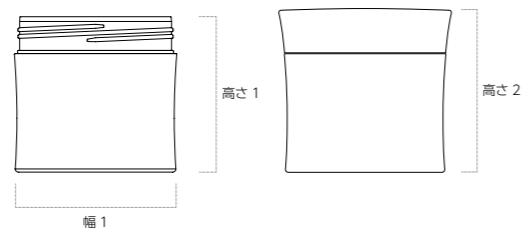

中栓



NANKO-500 D
[PE]

製品名	材質	成形方法	満量 (mL)	高さ 1 (mm)	高さ 2 (mm)	幅 1 (mm)	キャップ	中栓	シーラー
NANKO-500	PP	インジェクション	540.2	98.0	104.0	φ102.5	NANKO-500キャップ[PP]	NANKO-500 D	-

お問い合わせはこちら 大阪 06-6748-5699 東京 03-5771-7789 福岡 092-738-7250 環境に配慮した容器については各担当にお問合せください。

CUP・SPATULA Series

— カップ・スパチュラシリーズ

アイデア次第で様々な用途にご利用いただけるカップ。
スパチュラとセットにして、ホームエステにもお使いいただけます。



CUP

SPATULA-
CRUSH

SPATULA-
L60

SPATULA-
L70

SPATULA-M

SPATULA-L

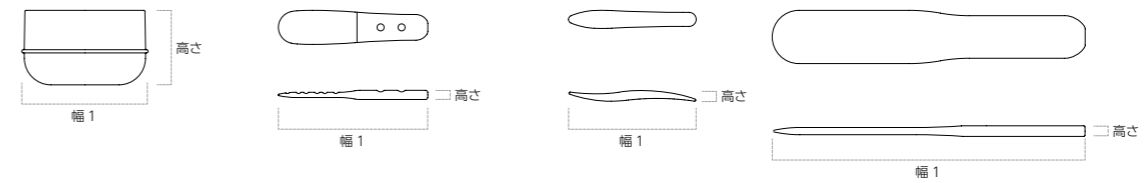

製品名	材質	成形方法	満量 (mL)	高さ (mm)	幅 1 (mm)	幅 2 (mm)	キャップ	中栓	シーラー
CUP	SAN	インジェクション	61.2	35.0	φ59.4	-	-	-	-
SPATULA-CRUSH	PP		-	3.5	57.0	13.0			
SPATULA-L60			-	5.0	60.0	8.5			
SPATULA-L70			-	5.8	70.0	10.0			
SPATULA-M			-	3.5	102.8	17.5			
SPATULA-L			-	5.0	147.0	25.0			

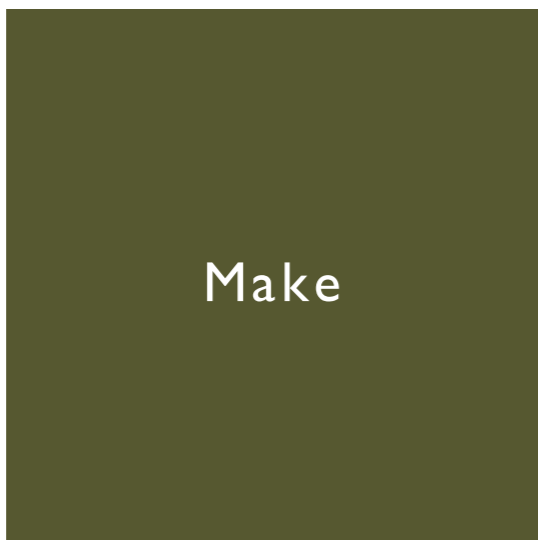

for loose powder,
powder cheeks, liquid foundation
and more...

ルースパウダーやチーク、リキッドファンデーションなどを入れるための容器を集めました。スタンダードなかたちのものから個性的なデザインのものまで、メイクアップを楽しむように、容器の色やデザインをお選びいただけます。

JCP-R-1

— ジェイシーピーアールワン

パフが中身に直接ふれないように中蓋があるコンパクトです。



JCP-R-1

JCP-R-1



製品名	成形方法	高さ (mm)	幅1 (mm)	幅2 (mm)	パフスペース	本体材質	蓋材質	中蓋材質	中枠材質	ボタン材質	金皿サイズ (mm)
JCP-R-1	インジェクション	21.6	φ75.0	-	○	ABS	ABS	ABS	ABS	PP	φ54×H5

※上記金皿サイズは目安となります。詳しくはサンプルをご確認頂きます様宜しくお願い致します。

お問い合わせはこちら ▶ 大阪 06-6748-5699 東京 03-5771-7789 福岡 092-738-7250 環境に配慮した容器については各担当にお問合せください。

FD Series

ファンデーションシリーズ

角型や楕円型の形状がスタイリッシュな積層容器です。
化粧品下地やリキッドファンデーションなどにおすすめです。



SEED-30M

SEED-50M

COFFRET-30M

COFFRET-50M

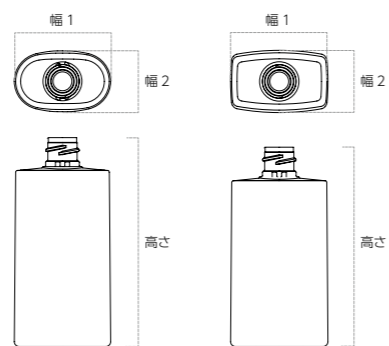

中栓



FD中栓
[PE]

製品名	材質	成形方法	満量 (mL)	高さ (mm)	幅1 (mm)	幅2 (mm)	キャップ	中栓
SEED-30M	PE/EVOH	ダイレクトブロー	36.0	61.3	40.6	25.2	SEED-30-50Wキャップ[PP,PP]	FD中栓
SEED-50M			57.0	88.7	41.0	25.3		
COFFRET-30M			36.0	58.2	40.1	24.5	COFFRET-30-50Wキャップ[PP,PP]	
COFFRET-50M			57.0	84.2	40.1	24.5		

お問い合わせはこちら 大阪 06-6748-5699 東京 03-5771-7789 福岡 092-738-7250 環境に配慮した容器については各担当にお問い合わせください。

JF Series

ジェイエフシリーズ

オーバル形で丸みのあるかたちと個性あるキャップが特長です。
スクイズ性があり、リキッドファンデーションなどにおすすめです。

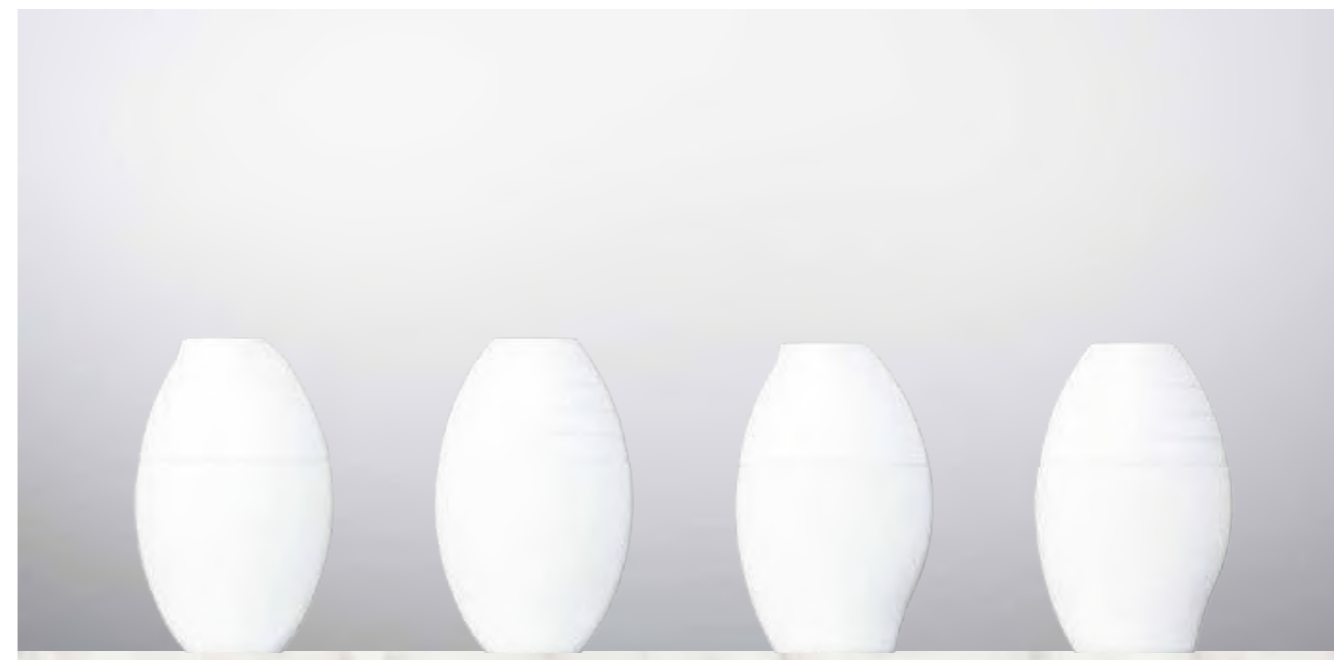

JF I-30
(C1キャップ)

JF I-30
(C2キャップ)

JF II-30
(C1キャップ)

JF II-30
(C2キャップ)

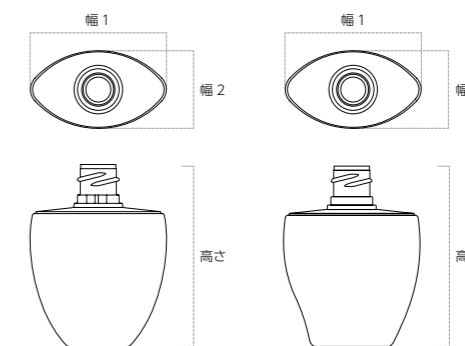

中栓



JF中栓
[PE]

製品名	材質	成形方法	満量 (mL)	高さ (mm)	幅1 (mm)	幅2 (mm)	キャップ	中栓
JF I-30	PE/EVOH	ダイレクトブロー	35.0	65.7	49.0	28.0	JF-1 C1キャップ[PP] JF-1 C2キャップ[PP]	JF中栓
JF II-30			36.3	65.0	49.0	28.0		

POWDER Series

— パウダーシリーズ

ベーシックなかたちのパウダー容器。
中栓のバリエーションが豊富なので、パウダー粒子によって最適なものをお選びいただけます。



POWDER SS

POWDER S

POWDER L

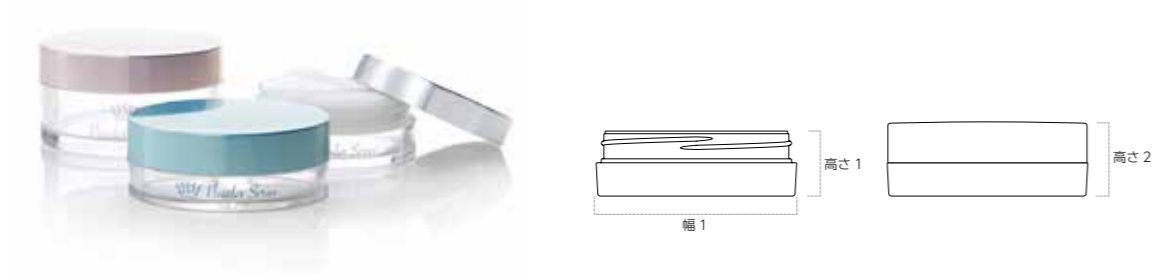

製品名	材質	成形方法	満量 (mL)	高さ 1 (mm)	高さ 2 (mm)	幅 1 (mm)	キャップ	中栓	付属品
POWDER SS	SAN	インジエクション	54.5	23.0	26.5	φ76.6	POWDER SSキャップ [ABS]	POWDER SS中栓(φ2・φ3)	パフ
POWDER S			73.6	24.6	28.6	φ75.9	POWDER Rキャップ POWDER Fキャップ	POWDER 2パーツ中栓 (φ1.9・φ3.5・φ4.5)	
POWDER L			107.5	37.2	41.2	φ76.2	POWDER M中栓 POWDER L中栓(シフター付き)		

STRIPE-POWDER Series

— ストライプパウダーシリーズ

ストライプシリーズのパウダー容器です。
ボトルシリーズと併せてお使いいただけます。



STRIPE-POWDER-S

STRIPE-POWDER-L

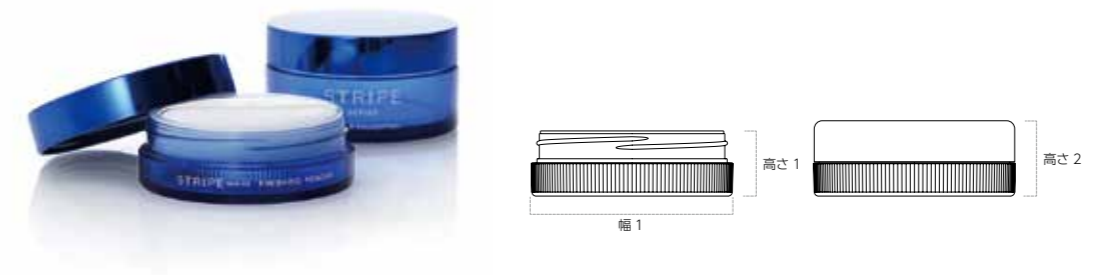

製品名	材質	成形方法	満量 (mL)	高さ 1 (mm)	高さ 2 (mm)	幅 1 (mm)	キャップ	中栓	付属品
STRIPE-POWDER-S	SAN	インジエクション	73.0	24.6	28.6	φ76.3	POWDER Rキャップ POWDER Fキャップ	POWDER 2パーツ中栓 POWDER S中栓(φ1.9・φ3.5・φ4.5) POWDER M中栓 POWDER L中栓(シフター付き)	パフ
STRIPE-POWDER-L			108.5	37.2	41.2	φ76.3			

CRYSTAL-POWDER Series

— クリスタルパウダーシリーズ

クリスタルシリーズのパウダー容器です。
ボトルシリーズと併せてお使いいただけます。

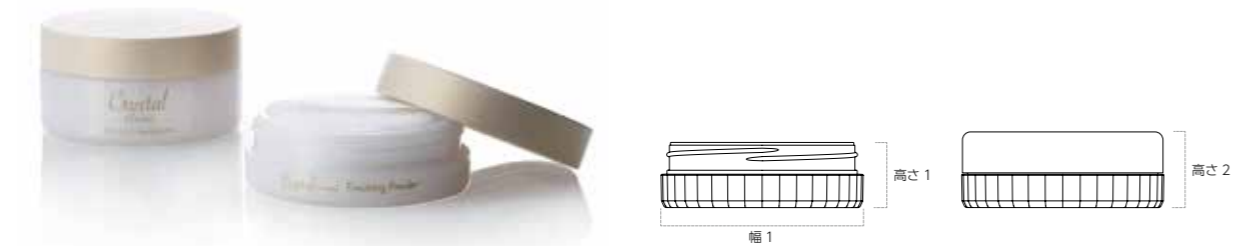

製品名	材質	成形方法	満量 (mL)	高さ 1 (mm)	高さ 2 (mm)	幅 1 (mm)	キャップ	中栓	付属品
CRYSTAL-POWDER-S	SAN	インジェクション	72.5	24.6	28.6	φ76.5	POWDER Rキャップ POWDER Fキャップ	POWDER 2パーツ中栓 POWDER S中栓(φ1.9・φ3.5・φ4.5) POWDER M中栓 POWDER L中栓(シフター付)	パフ
CRYSTAL-POWDER-L			108.5	37.2	41.2	φ76.5			

お問い合わせはこちら 大阪 06-6748-5699 東京 03-5771-7789 福岡 092-738-7250 環境に配慮した容器については各担当にお問合せください。

JOSE-POWDER Series

— ジョゼパウダーシリーズ

2パーツの高さのあるキャップが特長のシリーズです。
クリームと併せてお使いいただけます。



製品名	材質	成形方法	満量 (mL)	高さ 1 (mm)	高さ 2 (mm)	幅 1 (mm)	キャップ	中栓	付属品
JOSE-30	PP	インジェクション	40.1	30.4	37.7	φ64.0	JOSE30-40Wキャップ [SAN,PP]	JOSE-30-40F ^{*1}	パフ シフター [*] (※ご要望があれば随時作成致します) JOSE-30-40T (中皿)
JOSE-40			49.7	30.4	37.7	φ64.0			
JOSE-50			65.8	35.6	42.7	φ73.0	JOSE50-60Wキャップ [SAN,PP]	-	パフ シフター [*] (※ご要望があれば随時作成致します) JOSE-50-60T (中皿)
JOSE-60			77.5	35.4	42.7	φ73.3			
JOSE-80			100.5	43.0	50.6	φ81.7	JOSE80-100Wキャップ [SAN,PP]	-	パフ シフター [*] JOSE-80-100T (中皿)
JOSE-100			123.3	43.0	50.6	φ81.7			

*1 中栓使用時は中皿を使用することは出来ません。

TUBE CAP Series

チューブキャップシリーズ

2パーツ仕様のチューブキャップです。
様々な加飾をすることで、より高級感を演出することができます。



MAC-N-25 オーバル MAC-C-25 オーバル DICE-19ワンパーツキャップ DICE-22Wキャップ



MAC-N-25 MAC-C-25 MAC-N-30 MAC-C-30

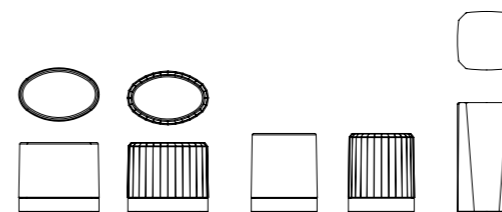

キャップ



中栓



製品名	材質	成形方法	内容量 (mL)	適合チューブ	中栓	
MAC-N-25 オーバル	IN:PP OV:SAN	インジェクション	15~55	φ25オーバルチューブ	IN5-1.5 (φ1.5)	
MAC-C-25 オーバル						
DICE-19ワンパーツキャップ	PP		7.9~25	φ19-RENATO	RENATOチューブ用中栓(φ1・φ2) (エアレス)	
DICE-22Wキャップ	IN:PP OV:PP		10.7~35.6	φ22-RENATO		
MAC-N-25	IN:PP OV:SAN		インジェクション	15~55	φ25チューブ	NIN8-1.5 (φ1.5) NIN8-2.0 (φ2)
MAC-C-25						
MAC-N-30				30~90	φ30チューブ	
MAC-C-30						

TUBE Series

チューブシリーズ No.1

様々なシーンで活躍しそうな、スタンダードな形状のチューブです。
 大小、多数のサイズ展開がございます。



φ25オーバルチューブ φ25チューブ φ25チューブ (ノズルタイプ) φ30チューブ φ30チューブ (ノズルタイプ)



φ35チューブ φ40チューブ φ45チューブ φ50チューブ

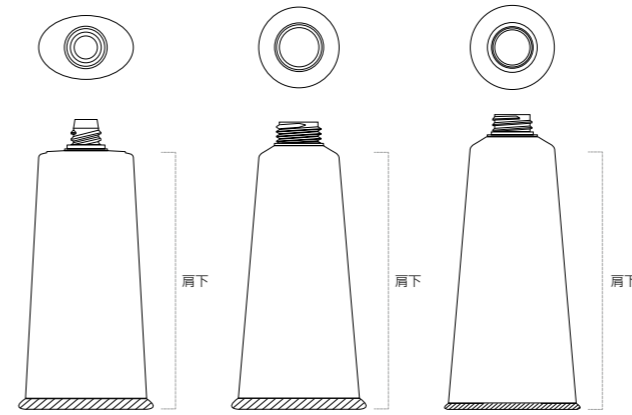

キャップ



中栓



製品名	材質	成形方法	内容量 (mL)	口内径 (mm)	肩下 (mm)	キャップ	中栓
φ25オーバルチューブ	単層 [PE] 多層 [PE+EVOH+PE]	ヘッド・インジェクション 本体押出	15~55	φ3・φ4・φ5	60~150	IOV25-P	-
φ25チューブ				φ3・φ4・φ5・φ6・φ8・φ8.5		IOV25-N MAC-N-25オーバル MAC-C-25オーバル	IN5-1.5 (φ1.5)
			φ30チューブ	75~160	BF1825-3ヒンジキャップ(φ3) BF1825-5ヒンジキャップ(φ5) IS25スクリュール	-	
IFLT23ノズル MAC-N-25 MAC-C-25					NIN8-1.5 (φ1.5) NIN8-2.0 (φ2)		
φ35チューブ			40~130	80~170	MAC35Wヒンジキャップ[PP] BF1235-3ヒンジキャップ(φ3) BF1235-5ヒンジキャップ(φ5) LS1235スクリュール	-	
φ40チューブ			85~170	105~180	BF1240-3ヒンジキャップ(φ3) BF1240-4ヒンジキャップ(φ4) BF1240-6ヒンジキャップ(φ6) LS1240スクリュール	-	
φ45チューブ			115~210	105~180	BF1245-3ヒンジキャップ(φ3) BF1245-5ヒンジキャップ(φ5) LS1245スクリュール	-	
φ50チューブ			130~240		φ5・φ6・φ8・φ10・φ12・φ14	BF1750-5ヒンジキャップ(φ5) BF1750-8ヒンジキャップ(φ8) LS1250スクリュール	-

Supplement

for supplement,
medicine and more...

サプリメント、健康食品のための容器を集めました。
バース性能を保つためのキャップや、防湿中栓を付け
られる機構など、機能性を備えたボトルを取り揃えて
います。また携帯サイズの小さなサプリメント容器や
シェイカーもございます。

CONFI Series

— コンフィシリーズ

キャップの組み合わせで雰囲気が変わるサプリメントボトルです。



CONFI-10T

CONFI-11T(SLIM)



キャップ 一覧はP207へ



K-30Cキャップ [PP,PP] L-30Cキャップ [SAN,PP] M-30Cキャップ [SAN,PP] N-30Cキャップ [SAN,PP] ジョーヌ-30Cキャップ [PP]

製品名	材質	成形方法	満量 (mL)	高さ (mm)	幅1 (mm)	幅2 (mm)	キャップ	中栓
CONFI-10T	PET	ダイレクトブロー	123.8	85.5	φ49.0	-	K-30Cキャップ L-30Cキャップ M-30Cキャップ N-30Cキャップ ジョーヌ-30Cキャップ	-
CONFI-11T (SLIM)			136.0	97.5	φ47.5	-		

お問い合わせはこちら ▶ 大阪 06-6748-5699 東京 03-5771-7789 福岡 092-738-7250 環境に配慮した容器については各担当にお問合せください。

MEDIC Series

— メディックシリーズ

ベーシックな円柱状の容器。キャップの裏側に、防湿ポリ栓を付けることができ乾燥剤の誤食を防げます。サイズ展開が豊富なため、ご希望に沿ったサイズがご提供できます。また、PE素材の3Eと6Eもございます。



MEDIC-3E MEDIC-6E MEDIC-No.3T MEDIC-No.4T MEDIC-No.5T



MEDIC-No.6T MEDIC-No.7T MEDIC-No.8T MEDIC-No.9T



MEDIC-No.10T MEDIC-No.11T MEDIC-No.12T MEDIC-No.13T

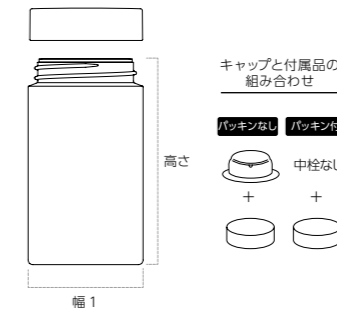

中栓 一覧はP209へ



製品名	材質	成形方法	満量 (mL)	高さ (mm)	幅1 (mm)	幅2 (mm)	キャップ	中栓
MEDIC-3E	PE	ダイレクトブロー	28.0	34.3	φ38.0	-	ML規格6キャップ [PP]	-
MEDIC-6E			60.8	49.6	φ45.0	-	ML規格10キャップ [PP]	-
MEDIC-No.3T	PET		30.0	50.1	φ31.5	-	3SSキャップ [ABS]	防湿ポリ栓PG-3 ^{*1}
MEDIC-No.4T			40.5	65.1	φ31.5	-		
MEDIC-No.5T			50.0	75.5	φ33.0	-	8SSキャップ [ABS]	防湿ポリ栓PG-8 ^{*1}
MEDIC-No.6T			67.5	62.6	φ41.8	-		
MEDIC-No.7T			80.0	72.6	φ41.8	-		
MEDIC-No.8T			93.0	79.9	φ42.5	-		
MEDIC-No.9T			100.0	87.0	φ42.5	-	250SSキャップ [ABS]	防湿ポリ栓PG-250 ^{*1}
MEDIC-No.10T			114.0	73.8	φ49.0	-		
MEDIC-No.11T			138.1	87.8	φ49.0	-		
MEDIC-No.12T			175.2	102.1	φ51.0	-		
MEDIC-No.13T	205.3		111.8	φ52.5	-			

※1 防湿ポリ栓使用時はパッキン装着不可となります。また、防湿ポリ栓を使用せずにパッキンのみの使用も可能です。

SUPPLEMENT CAP Series

— サプリメントキャップシリーズ

規格瓶に合うキャップのシリーズです。
多面のきらめきが美しいクリスタル 10SS もございます。



中栓 一覧はP209へ



製品名	材質	成形方法	高さ (mm)	幅1 (mm)	幅2 (mm)	適合ボトル	中栓
3SS	ABS	インジェクション	12.2	φ30.7	-	No.2K・No.3K・No.4K	防湿ポリ栓 PG-3
5SS			15.3	φ36.2	-	No.5K・No.6K	防湿ポリ栓 PG-5
5SL			23.7	φ37.8	-	No.7K・No.8K・No.9K	防湿ポリ栓 PG-8
8SS			15.0	φ41.0	-		
8SL			25.3	φ43.5	-		
10SS			14.6	φ43.9	-	No.10K・No.11K・No.12K・No.13K	防湿ポリ栓 PG-10
CRYSTAL-10SS			14.7	φ44.3	-		
10SL			26.1	φ47.0	-	No.10K・No.11K	-
140SS			16.6	φ55.0	-	M-140	-
250SS			13.8	φ48.1	-	NT-200・NT-250・NY-290	防湿ポリ栓 PG-250
500SS			15.4	φ56.5	-	広口490・広口550	防湿ポリ栓 PG-500

※パッキン付・中栓無し仕様にすることも可能です。詳しくは営業までお問合せ下さい。

SUP Series

— サップシリーズ

丸みのあるキャップが特長です。
キャップの裏側に、防湿ポリ栓を付けることができ乾燥剤の誤食を防げます。



SUP-8K

SUP-10K

SUP-11K



中栓 一覧はP209へ



防湿ポリ栓 PG-8 [PE]

製品名	材質	成形方法	満量 (mL)	高さ (mm)	幅1 (mm)	幅2 (mm)	キャップ	中栓
SUP-8K	PET	ダイレクトブロー	103.0	76.2	φ50.0	-	SUPキャップ [PP]	防湿ポリ栓 PG-8 ^{*1}
SUP-10K			127.5	92.2	φ50.0	-		
SUP-11K			149.5	106.7	φ50.0	-		

^{*1} 防湿ポリ栓使用時はパッキン装着不可となります。また、防湿ポリ栓を使用せずパッキンのみの使用も可能です。

お問い合わせはこちら 大阪 06-6748-5699 東京 03-5771-7789 福岡 092-738-7250 環境に配慮した容器については各担当にお問合せください。

FURUFURU・SHAKER

— フルフル・シェーカー

粉末を溶かすためのシェーカーです。フルフルは手になじみやすい形状です。
シェーカーはフィルターを付けることで、振ったときに混ざりやすいのが特長です。



FURUFURU-M

SHAKER-400



中栓



シェーカーフィルター [PE]

製品名	材質	成形方法	満量 (mL)	高さ (mm)	幅1 (mm)	幅2 (mm)	キャップ	中栓
FURUFURU-M	PP	インジェクション	323.0	114.0	φ71.4	-	FURUFURU-キャップ [PP]	-
SHAKER-400			528.5	139.6	φ79.3	-	シェーカーキャップ [PP,PE]	シェーカーフィルター

MEDI CASE ・ PILL CASE ・ KEITAI CASE

— メディケース・ピルケース・ケイタイケース

3つに仕切られているメディケース。薄いので化粧ポーチなどにも納めやすいピルケースと、ワンタッチで開閉しやすいのが特長のケイタイケースです。



MEDI CASE



PILL CASE

KEITAI CASE

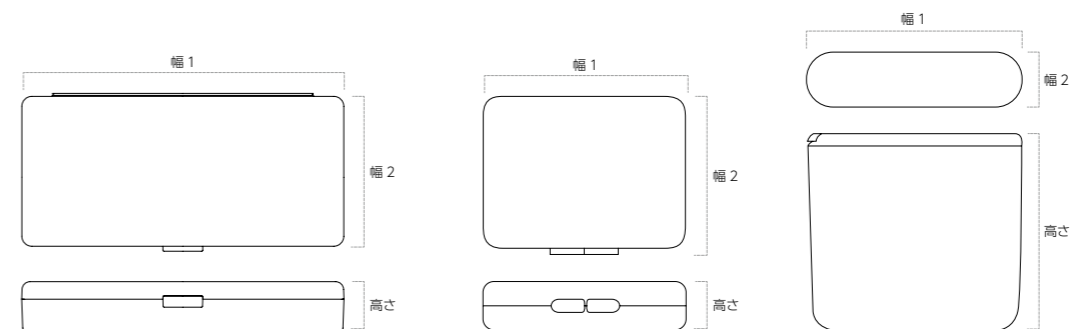

製品名	材質	成形方法	満量 (mL)	高さ (mm)	幅1 (mm)	幅2 (mm)	キャップ
MEDI CASE	PP	インジェクション	-	24.2	161.7	78.7	-
PILL CASE			-	11.0	46.8	37.8	
KEITAI CASE			25.4	52.0	57.2	15.6	

PUCHI CREAM Series

— プチクリームシリーズ

外形は3種とも一緒ですが、底の深さによって5g、8g、10gの3サイズを展開しています。
印刷範囲が広いので、幅広いデザインに対応が可能です。



PUCHI 5

PUCHI 8

PUCHI 10

Mini size & Others

for travel kit, trial size, sample,
sample set, trial set,
tray and more...

トライアルキットやお客様へお渡しするサンプル用などに最適な容器を集めました。ボトルは3mLから、ジャーは5gから展開しています。小さいだけでなく、高い機能性も兼ね備えた容器もございます。



製品名	材質	成形方法	満量 (mL)	高さ1 (mm)	高さ2 (mm)	幅1 (mm)	幅2 (mm)	キャップ	中栓	シーラー
PUCHI 5	PP	インジエクション	5.9	24.9	26.8	φ35.9	-	PUCHICキャップ[PP]	-	-
PUCHI 8			9.1	24.9	26.8	φ35.9	-			
PUCHI 10			11.1	24.9	26.8	φ35.9	-			

お問い合わせはこちら ▶ 大阪 06-6748-5699 東京 03-5771-7789 福岡 092-738-7250 環境に配慮した容器については各担当にお問合せください。

NAIL CREAM Series

— ネイルクリームシリーズ

ジャーとキャップの組み合わせが多数の 3g/5g/10g の容器です。
リップなどの本製品はもちろん、ネイル用やサンプル用としてもおすすめです。



COOL II-3

COOL II-5

COOL II-10



DROP-3

DROP-5

DROP-10



COFFRET-3

COFFRET-5

COFFRET-10

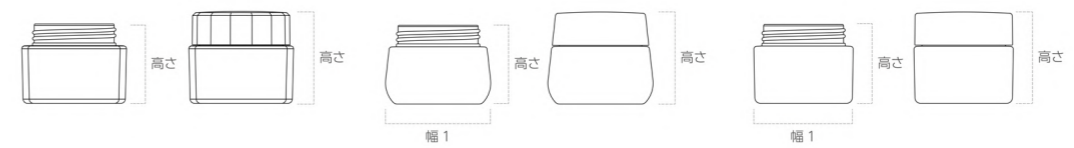
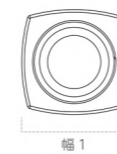

キャップ



JUJUBE3-5キャップ JUJUBE3-5Nキャップ JUJUBE3-5ALキャップ JUJUBE3-5Dキャップ DROP3-5キャップ COOL II 3-5キャップ
JUJUBE8-10キャップ JUJUBE8-10Nキャップ JUJUBE8-10ALキャップ JUJUBE8-10Dキャップ DROP-10キャップ COOL II-10キャップ
[PP] [PP] [AL] [PP] [PP] [PP]

製品名	材質	成形方法	満量 (mL)	高さ1 (mm)	高さ2 (mm)	幅1 (mm)	キャップ	シーラー
COFFRET-3	PP	インジェクション	3.3	18.9	23.1	□30.1	JUJUBE3-5キャップ JUJUBE3-5Nキャップ JUJUBE3-5ALキャップ JUJUBE3-5Dキャップ DROP3-5キャップ COOL II 3-5キャップ	-
COFFRET-5			5.4	22.3	26.5	□32.0		
DROP-3			3.3	18.7	22.8	φ30.1		
DROP-5			5.6	22.2	26.3	φ30.6		
COOL II-3			3.2	18.7	22.8	φ29.6		
COOL II-5			5.4	22.0	26.1	φ29.7		
COFFRET-10			11.0	28.0	32.2	□37.0		
DROP-10			11.2	27.8	32.1	φ37.1		
COOL II-10			11.2	27.8	32.1	φ35.0		

PICO Series

— ピコシリーズ

ベーシックな円柱型のポリエチレンのミニサイズ容器です。
中栓はスプリング中栓と平中栓に対応しており、内容物や使用の用途により使い分けが可能です。

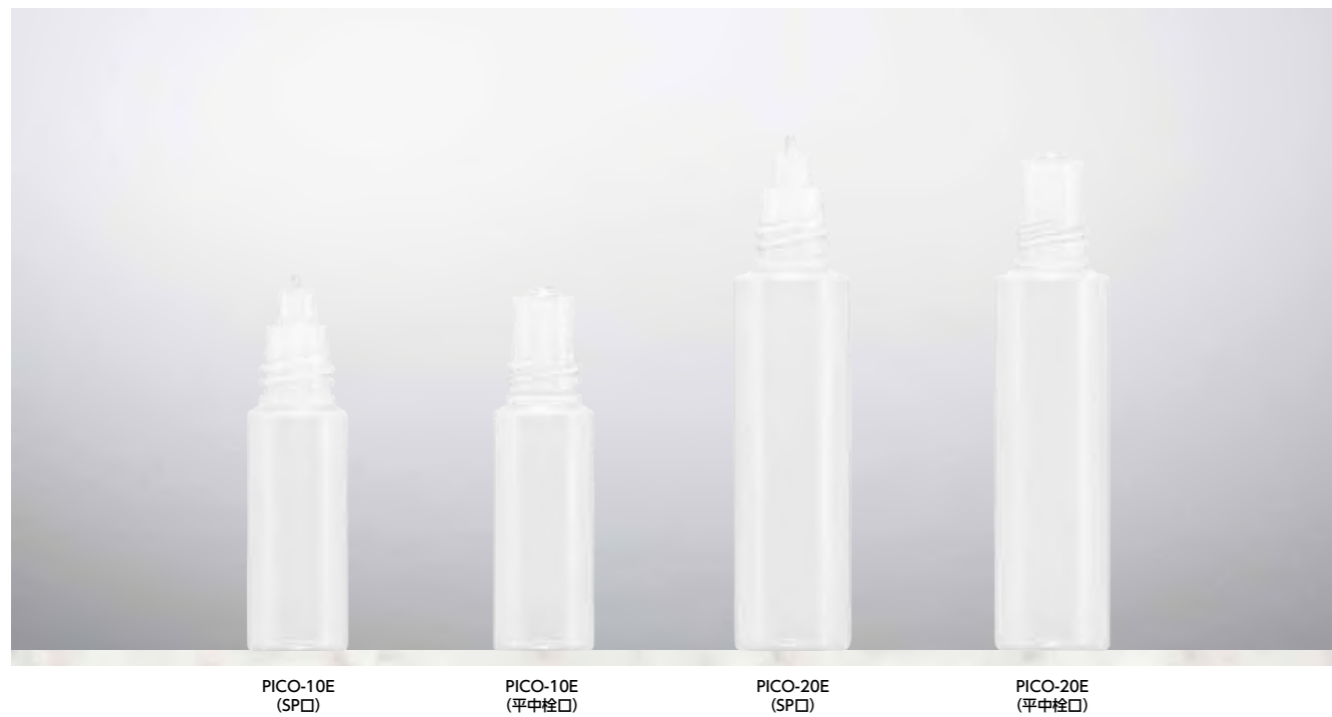
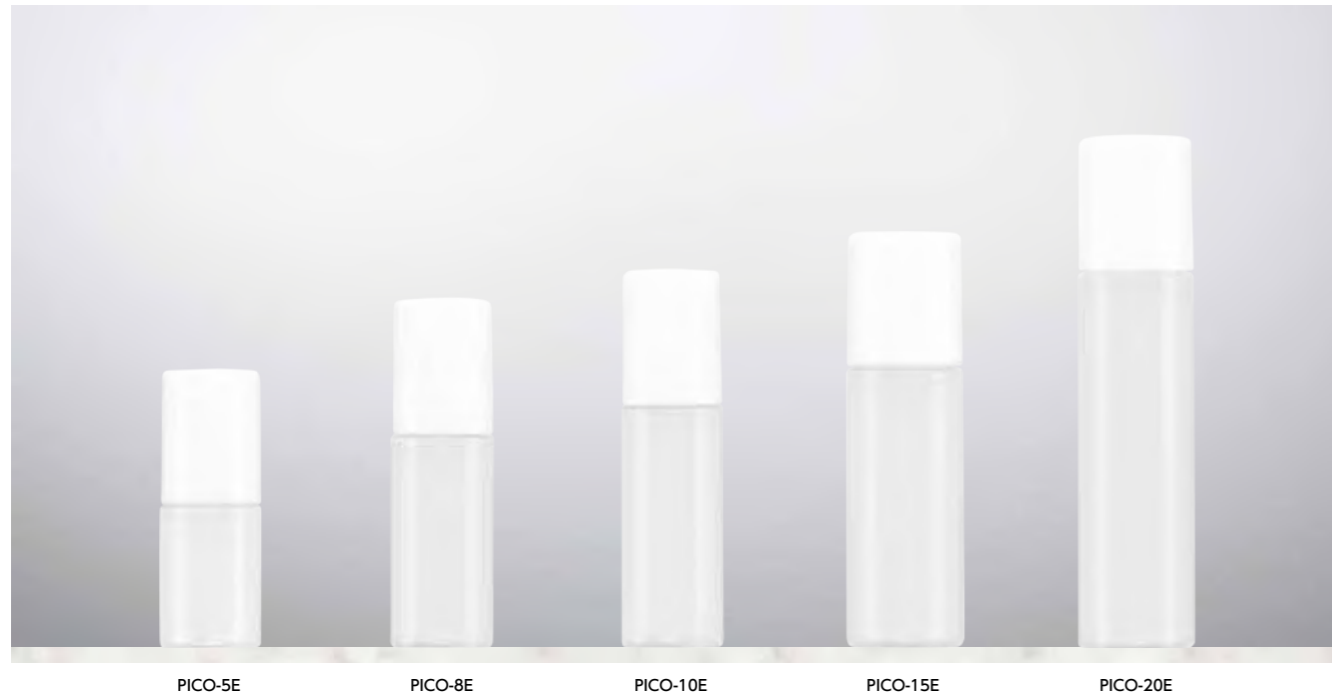

中栓 一覧はP209へ



製品名	材質	成形方法	満量 (mL)	高さ (mm)	幅1 (mm)	幅2 (mm)	キャップ	中栓
PICO-5E (SP口)	PE	ダイレクトブロー	6.5	41.4	φ19.0	-	SP-SSキャップ[PP]	SP- (SS/S) スプリング中栓
PICO-8E (SP口)			9.6	54.6	φ19.0	-		
PICO-10E (SP口)			11.6	60.1	φ19.0	-		
PICO-15E (SP口)			17.0	67.0	φ21.8	-	SP-Sキャップ[PP]	
PICO-20E (SP口)			23.0	85.4	φ21.8	-		
PICO-5E (平中栓口)			6.9	46.9	φ19.0	-		
PICO-8E (平中栓口)			10.0	60.1	φ19.0	-	SP-SSキャップ[PP]	SP- (SS/S) 平中栓 (φ1.5・φ2.5)
PICO-10E (平中栓口)			12.0	65.6	φ19.0	-		
PICO-15E (平中栓口)			17.4	72.5	φ21.8	-		
PICO-20E (平中栓口)			23.4	90.9	φ21.8	-	SP-Sキャップ[PP]	

※ 80mL ~ 150mL については、P.40 JMB II (SP口) シリーズにてスプリング中栓仕様のご用意があります。

PUCHI Series

プチシリーズ

円柱形でベーシックなミニサイズのシリーズです。キャップのバリエーションが豊富です。
同形でPET素材とPE素材の2種ご用意しております。



PUCHI-3T PUCHI-5T PUCHI-8T PUCHI-10T PUCHI-15T PUCHI-20T

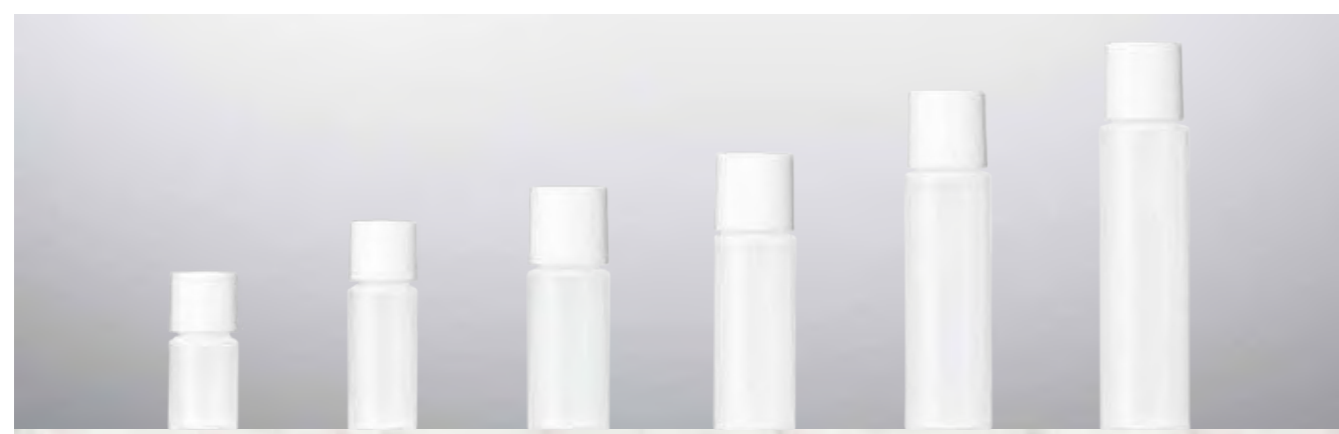

PUCHI-3E PUCHI-5E PUCHI-8E PUCHI-10E PUCHI-15E PUCHI-20E



PUCHI-10F PUCHI-10BT



キャップ



中栓



キャップと付属品の
組み合わせ

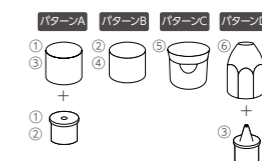

製品名	材質	成形方法	容量 (mL)	高さ (mm)	幅1 (mm)	幅2 (mm)	キャップ	中栓
PUCHI-3T	PET	ダイレクトブロー	4.2	33.0	φ16.0	-	PUCHI SSキャップ	PUCHI SS(φ2・φ6)
PUCHI-5T			6.4	45.0	φ16.0	-		
PUCHI-8T			10.2	52.2	φ19.0	-	PUCHI Sキャップ PUCHI SBキャップ ^{※1}	PUCHI S(φ2) PUCHI トンガリス(φ1.5)
PUCHI-10T			12.2	60.7	φ19.0	-		
PUCHI-15T			17.5	75.2	φ20.0	-		
PUCHI-20T			22.8	86.0	φ21.0	-		
PUCHI-3E	PE	ダイレクトブロー	3.8	32.8	φ16.0	-	PUCHI SSキャップ PUCHI SS-Nキャップ ^{※2}	PUCHI SS(φ2・φ6)
PUCHI-5E			5.8	45.0	φ16.0	-		
PUCHI-8E			9.6	52.0	φ19.0	-	PUCHI Sキャップ PUCHI SBキャップ ^{※1} PUCHI S-Nキャップ ^{※2} PUCHI SWヒンジキャップ ^{※2}	PUCHI S(φ2) PUCHI トンガリス(φ1.5)
PUCHI-10E			11.6	60.5	φ19.0	-		
PUCHI-15E			16.2	74.8	φ20.0	-		
PUCHI-20E			21.3	86.0	φ21.0	-		
PUCHI-10F			11.2	55.0	30.2	15.7	PUCHI SSキャップ PUCHI SS-Nキャップ ^{※2}	PUCHI SS(φ2・φ6)
PUCHI-10BT	PE/EVOH	多層ブロー	11.8	60.5	φ21.6	-	PUCHI Sキャップ PUCHI SBキャップ ^{※1} PUCHI S-Nキャップ ^{※2} PUCHI SWヒンジキャップ ^{※2}	PUCHI S(φ2) PUCHI トンガリス(φ1.5)

※1 トンガリス中栓専用 ※2 中栓との組み合わせ不可

MAIL Series

— メールシリーズ

メール便での送付が可能な厚み 18mmのミニボトル。
豊富なサイズ展開が特長です。



MAIL-5E

MAIL-8E

MAIL-10E

MAIL-15E



MAIL-20E

MAIL-30E

MAIL-5



中栓

MAIL (φ2・φ3.5)
[PE]

製品名	材質	成形方法	満量 (mL)	高さ 1 (mm)	高さ 2 (mm)	幅 1 (mm)	幅 2 (mm)	キャップ	中栓
MAIL-5E	PE	ダイレクトブロー	6.0	32.6	-	28.0	17.8	MAIL-Sキャップ [PP]	MAIL (φ2・φ3.5)
MAIL-8E			9.1	42.2	-	28.0	17.8		
MAIL-10E			11.1	48.4	-	28.0	17.8		
MAIL-15E			16.3	64.4	-	28.0	17.8	MAIL-Mキャップ [PP]	
MAIL-20E			21.2	66.6	-	36.0	17.8		
MAIL-30E			31.1	90.4	-	36.0	17.8		
MAIL-5	PP	インジェクション	5.0	17.3	19.8	φ32.0	-	MAIL-5キャップ [PP]	-

CANDLE Series

— キャンドルシリーズ

少量タイプのトンガリ中栓シリーズが登場。美容液やヘアケア用等におすすめです。
本製品をキャンドルキャップで揃え、サンプル用として展開することもできます。



CANDLE-5E CANDLE-8E CANDLE-10E CANDLE-15E CANDLE-20E



CANDLE-30E CANDLE-40E CANDLE-50E CANDLE-50E (ローション口) (CANDLE-100L) MILLION φ40-80P (CANDLE-100L)



※ CANDLE-100L / CANDLE-L- トンガリ中栓がローションボトルに多数適合します。
詳しくは営業までお問い合わせください。

CANDLE Series の特長 (キャップセット)

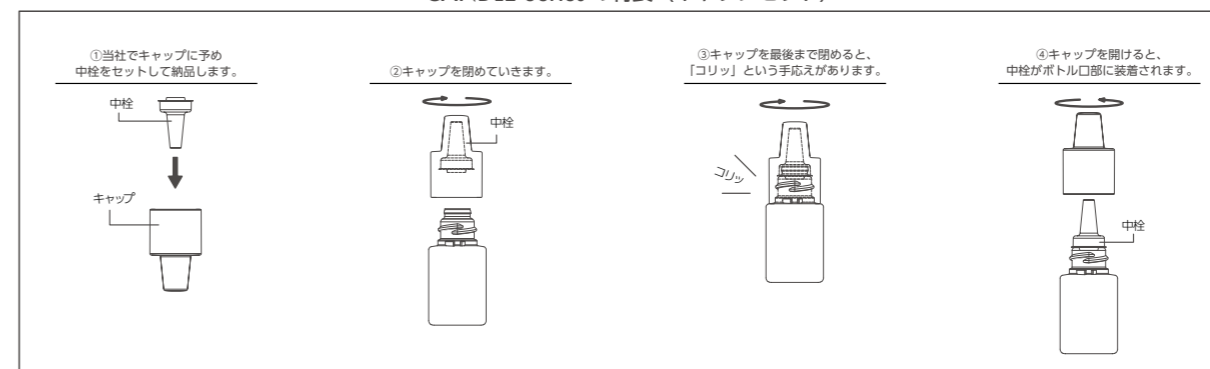

キャップ 一覧はP204へ



中栓 一覧はP209へ



製品名	材質	成形方法	容量 (mL)	高さ (mm)	幅1 (mm)	幅2 (mm)	キャップ	中栓		
CANDLE-5E	PE	ダイレクトブロー	6.6	37.7	φ19.0	-	CANDLE-S-トンガリキャップ	CANDLE-S-トンガリ中栓(φ1.5)		
CANDLE-8E			9.6	46.7	φ20.0	-				
CANDLE-10E			11.5	52.2	φ20.5	-				
CANDLE-15E			16.5	63.8	φ21.5	-				
CANDLE-20E			22.5	67.9	φ24.2	-				
CANDLE-30E			33.8	78.5	φ27.0	-	CANDLE-M-トンガリキャップ	CANDLE-M-トンガリ中栓(φ1.5)		
CANDLE-40E			43.0	85.5	φ29.0	-				
CANDLE-50E			56.5	88.0	φ33.3	-				
CANDLE-50E (ローション口)			59.0	94.8	φ33.3	-			CANDLE-100L	CANDLE-L-トンガリ中栓(φ1.5)

DUET Series

デュエットシリーズ

キャップに中栓がセットされた状態で納品され、充填後の中栓セット作業を省くことができる画期的な構造。
また、倒立可能なキャップなので内容物を使い切りやすいのも特長です。



DUET-3E DUET-5E DUET-8E DUET-10E DUET-15E



DUET S (φ1.5・φ4.5)
[PE]

DUET Series の特長

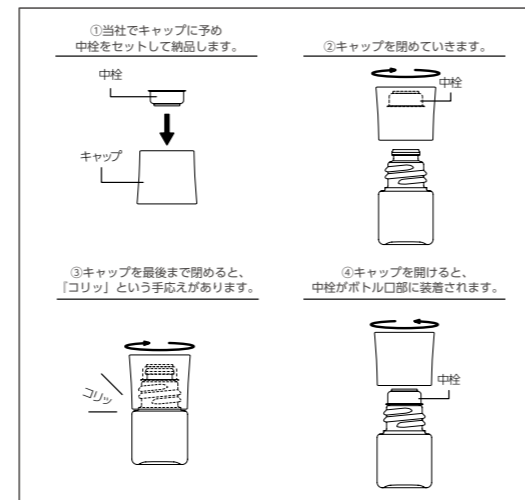

製品名	材質	成形方法	満量 (mL)	高さ (mm)	幅1 (mm)	幅2 (mm)	キャップ	中栓
DUET-3E	PE	ダイレクトブロー	4.1	31.0	φ16.6	-	DUET S キャップ [PP]	DUET S (φ1.5・φ4.5)
DUET-5E			6.1	42.2	φ16.6	-		
DUET-8E			9.4	49.3	φ18.8	-		
DUET-10E			11.0	56.8	φ18.8	-		
DUET-15E			16.3	68.1	φ20.2	-		

POUCH Series

ポーチシリーズ

マチ付きで、使い勝手のよい柔らかな PE 素材のポーチ。
お客様のご要望に合わせてオリジナルサイズでの製作も可能です。

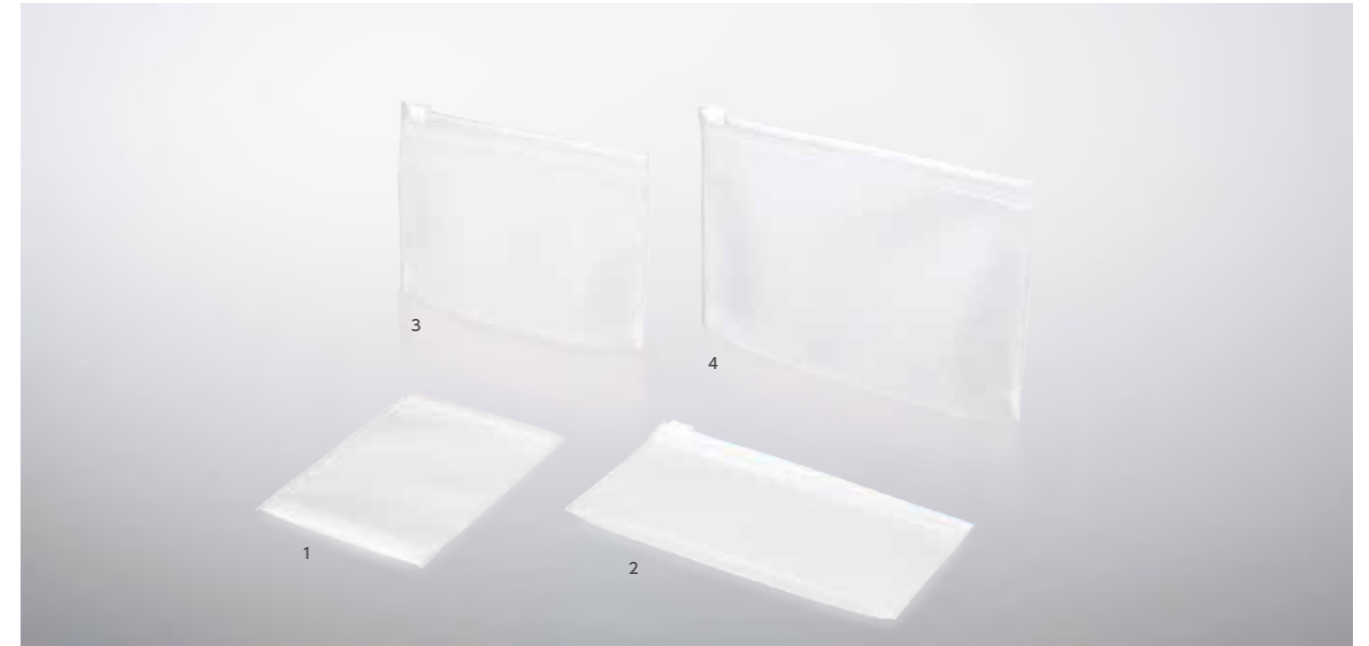

1. POUCH SS 2. POUCH S 3. POUCH M 4. POUCH L



製品名	材質	成形方法	高さ (mm)	幅1 (mm)	幅2 (mm)
POUCH SS	PE	-	112.0	82.0	-
POUCH S			80.0	150.0	-
POUCH M			95.0	135.0	-
POUCH L			115.0	170.0	-

※オリジナルサイズ対応可能

CASE Series

ケースシリーズ

ミニサイズの商品を入れて、トラベルキットなどにおすすめです。
化粧品に限らず、様々なものを入れていただけます。



1. CASE SS 2. CASE MS 3. CASE LS 4. CASE S 5. CASE M 6. CASE L

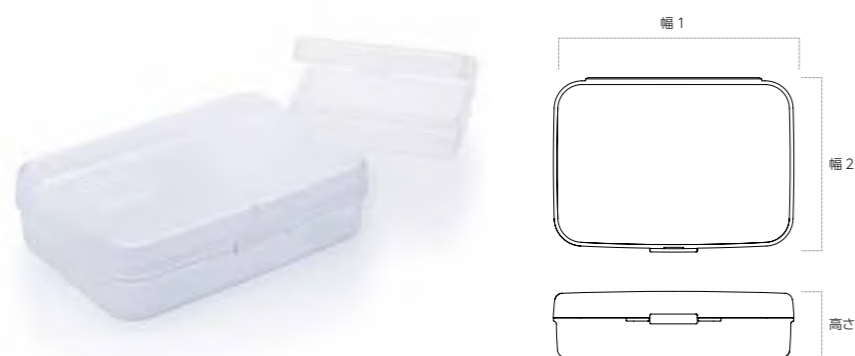

製品名	材質	成形方法	高さ (mm)	幅1 (mm)	幅2 (mm)
CASE SS	PP	インジェクション	22.2	58.7	41.7
CASE MS			25.9	68.1	51.3
CASE LS			30.1	79.2	58.3
CASE S			26.4	91.4	70.0
CASE M			30.6	111.7	81.0
CASE L			35.1	126.9	93.0

※ CASE S は CASE SS が 2 つ、CASE M は CASE MS が 2 つ、CASE L は CASE LS が 2 つ入るサイズです。

お問い合わせはこちら 大阪 06-6748-5699 東京 03-5771-7789 福岡 092-738-7250 環境に配慮した容器については各担当にお問合せください。

SOAP TRAY Series

ソープトレイシリーズ

花や葉を連想させる形状や幾何学模様を取り入れた形状など、
着色のアイデアによって印象が変化するソープトレイです。



SOAP TRAY-I (丸) SOAP TRAY-II (四角) SOAP TRAY-III (花) SOAP TRAY-IV (葉)

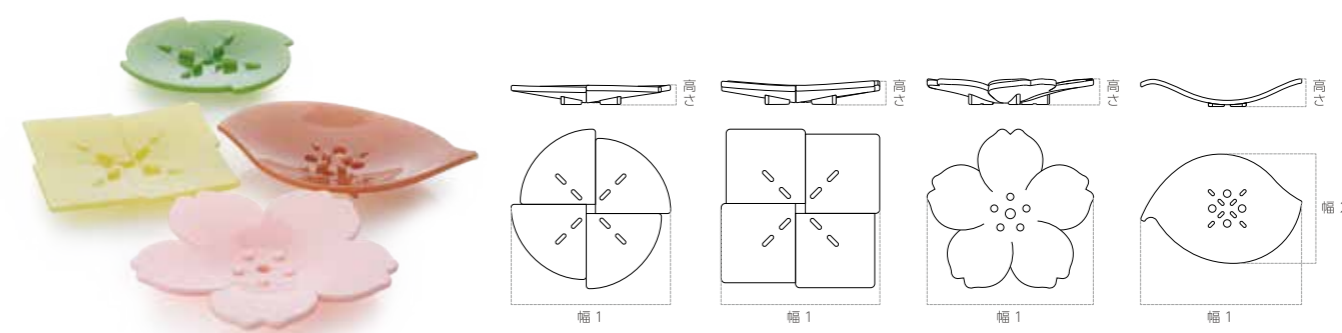

製品名	材質	成形方法	高さ (mm)	幅1 (mm)	幅2 (mm)
SOAP TRAY-I (丸)	PP	インジェクション	12.4	φ101.8	-
SOAP TRAY-II (四角)			13.2	□94.4	-
SOAP TRAY-III (花)			15.9	φ118.2	-
SOAP TRAY-IV (葉)			21.0	127.9	86.6
SOAP TRAY-I (丸)	PS	インジェクション	12.8	φ103.6	-
SOAP TRAY-II (四角)			14.3	□95.8	-
SOAP TRAY-III (花)			17.3	φ120	-
SOAP TRAY-IV (葉)			22.0	129.6	88.0